

Friuli Venezia Giulia

Sogeicom

Property Facility Management

“CASARSA DELLA DELIZIA (PN)”

INDUSTRIALE - ARTIGIANALE - DIREZIONALE - COMMERCIALE



CASARSA DELLA DELIZIA (PN)



Ubicazione

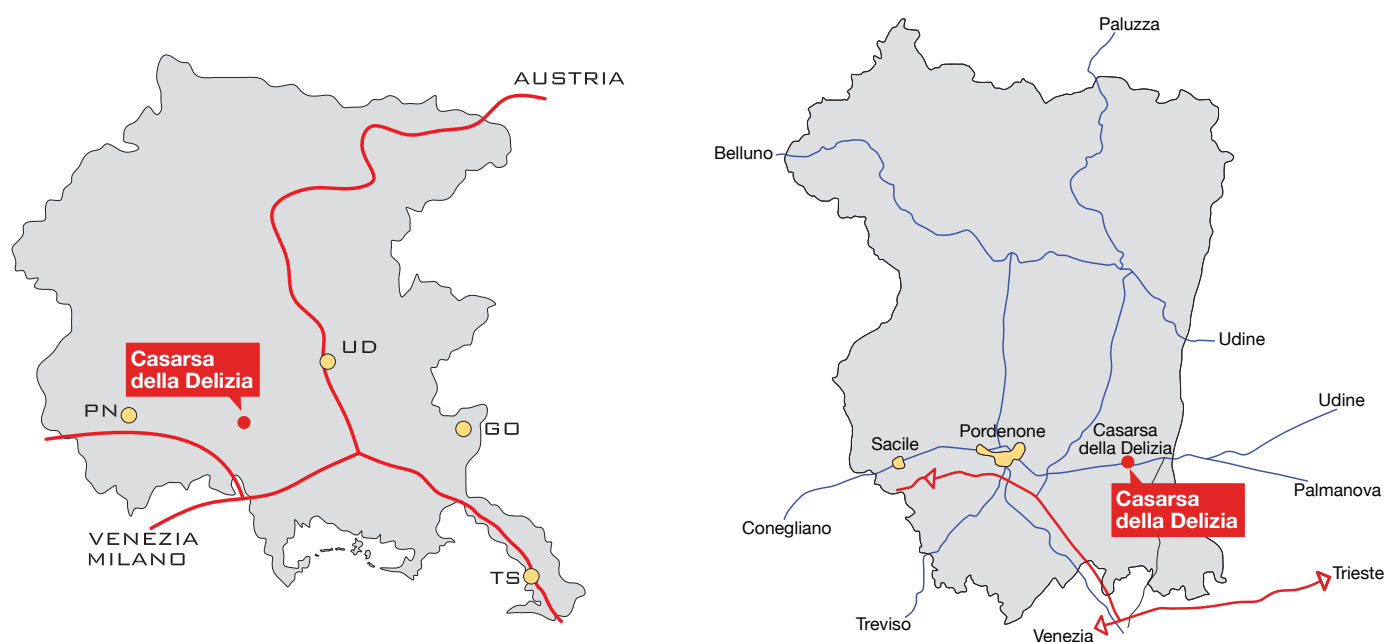

Casarsa della Delizia - PN

- Immobile ubicato a km 6 dall'uscita "Cimpello" dell'autostrada A28 (Pordenone-Portogruaro).
- A km 8 dall'uscita "Cimpello-Sequals".
- Fronte strada S.S. 13 "Pontebbana".

Viabilità

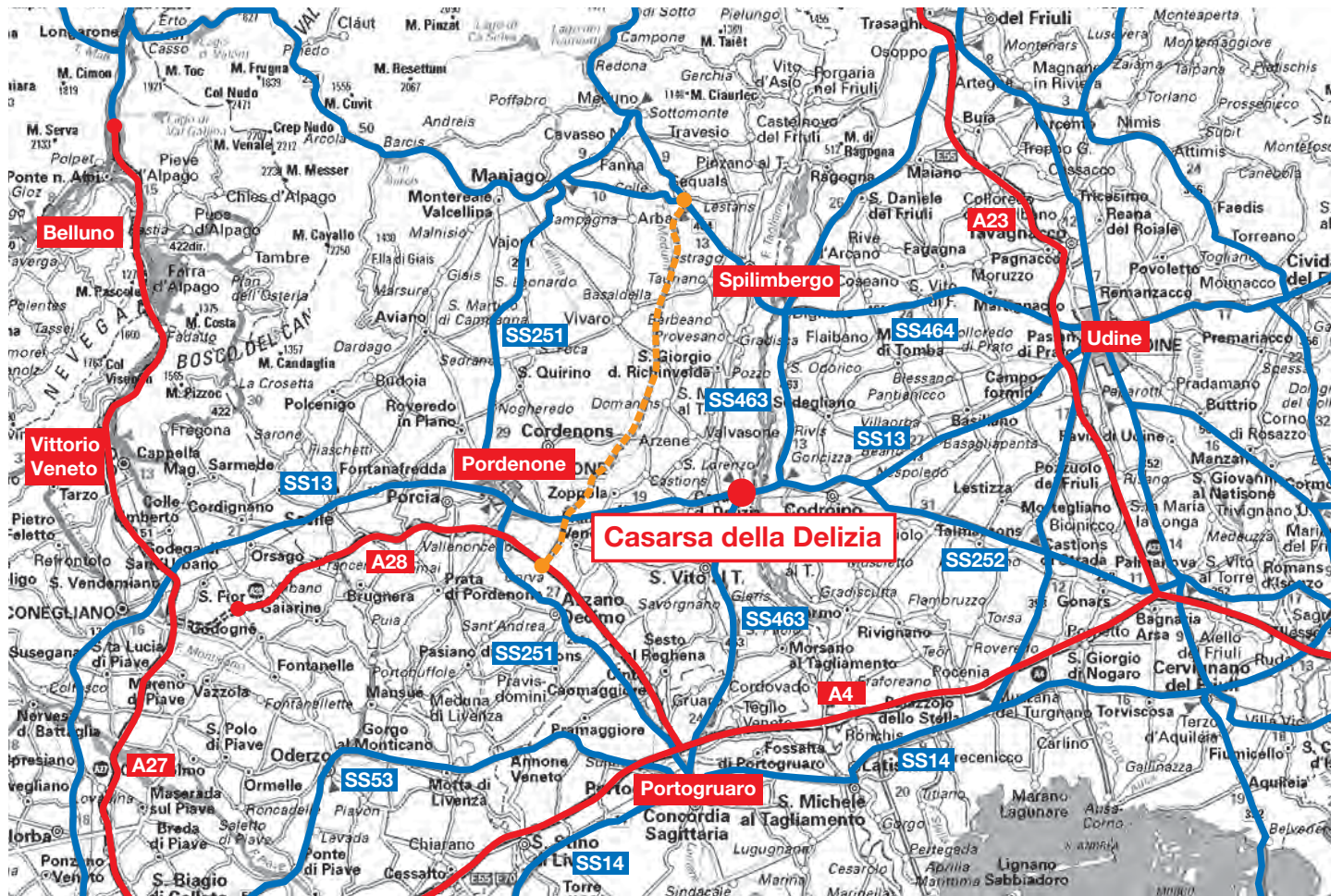

Tracciato della nuova S.S. Cimpello-Sequals

Progetto

Planimetria generale

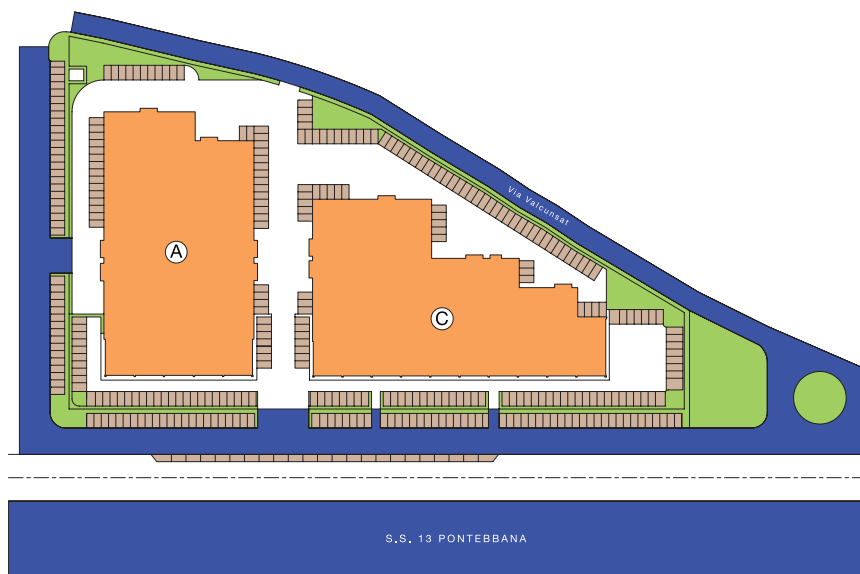

Specifiche

- Viabilità locale
- Area verde
- Area parcheggi
- Unità immobiliari

Fabbricato A



Descrizione

Edificio fronte S.S. 13 Pontebbana, ideale per esposizioni e attività commerciali. Realizzato con materiali e finiture di qualità, dotato, inoltre, di ampi parcheggi di pertinenza e piazzali di manovra.

Disponibilità di uffici forniti di impianti di condizionamento, laboratori e spazi espositivi con vetrine fronte strada.

Punto Distanza

1	10,90 mt
2	10,90 mt
3	20,04 mt

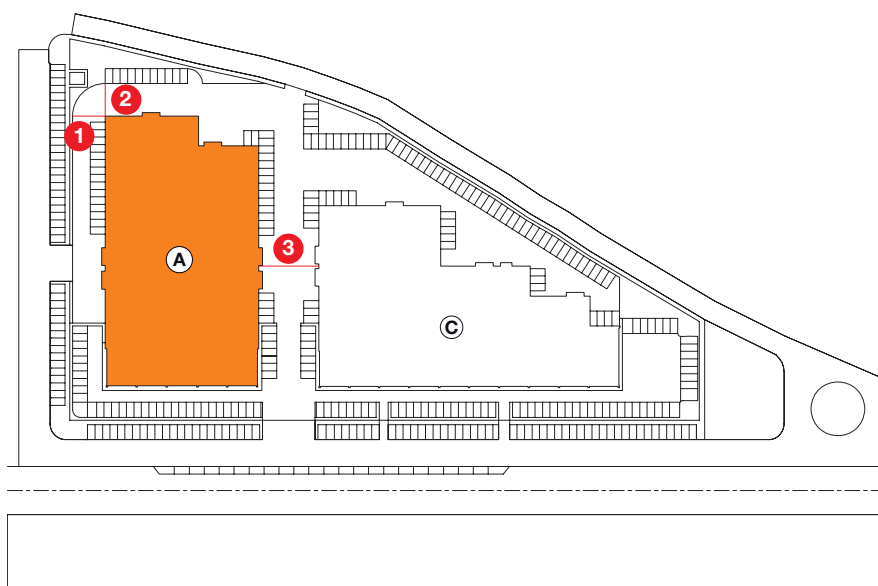

Sezioni

Sezione A-A

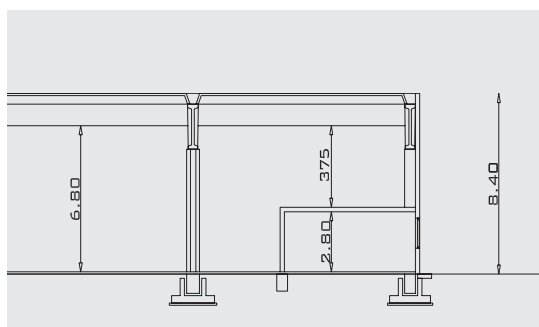

Sezione B-B

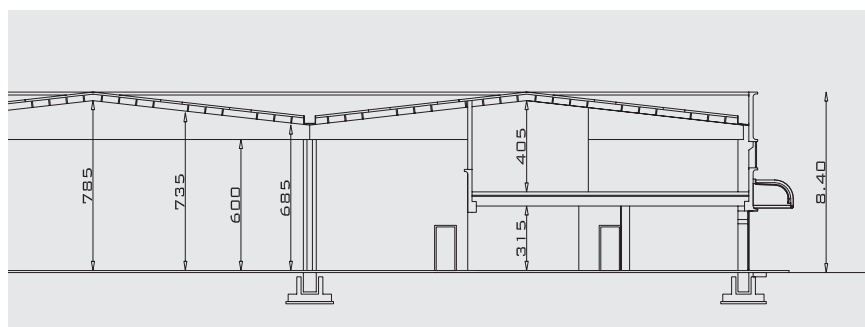

Piante

Piano terra

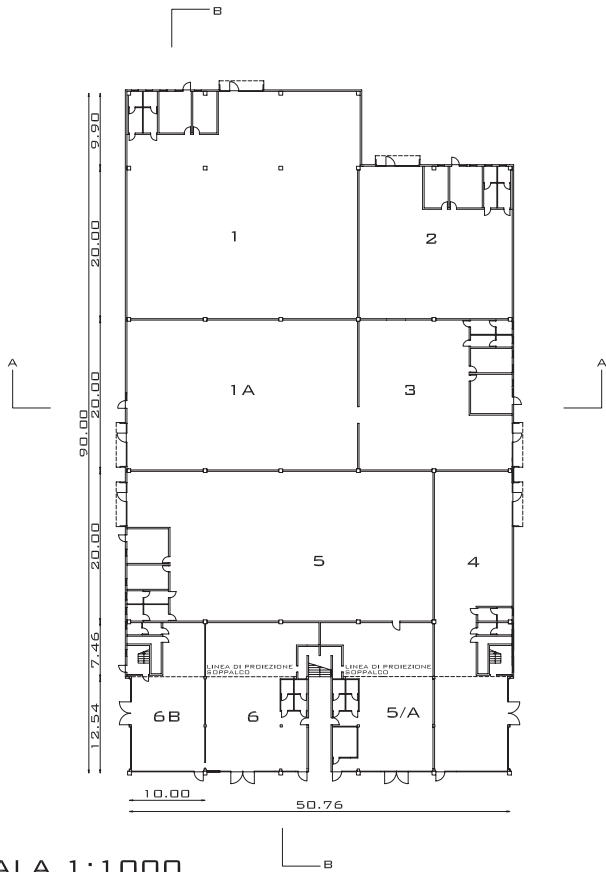

Piano primo

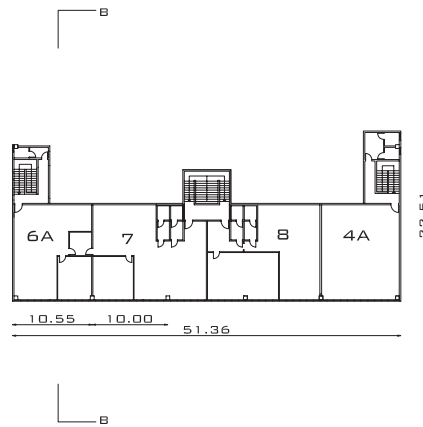

Dimensioni fabbricato

1	PIANO TERRA	= mq.	939,53	mq.	1015,58
	UFFICI E SERVIZI	= mq.	68,97		
	PORTALE	= mq.	7,08		
1A	PIANO TERRA	= mq.	616,20	mq.	623,28
	PORTALE	= mq.	7,08		
2	PIANO TERRA	= mq.	420,24	mq.	494,86
	UFFICI E SERVIZI	= mq.	67,54		
	PORTALE	= mq.	7,08		
3	PIANO TERRA	= mq.	411,00	mq.	489,67
	UFFICI E SERVIZI	= mq.	71,59		
	PORTALE	= mq.	7,08		
4	PIANO TERRA	= mq.	412,09	mq.	419,17
	PORTALE	= mq.	7,08		
4A	PIANO PRIMO	= mq.	184,07	mq.	184,07
5	PIANO TERRA	= mq.	815,60	mq.	893,36
	UFFICI E SERVIZI	= mq.	70,68		
	PORTALE	= mq.	7,08		

5A	PIANO TERRA	= mq.	274,55	mq.	286,30
	INGRESSO	= mq.	11,75		
6	PIANO TERRA	= mq.	276,33	mq.	288,15
	INGRESSO	= mq.	11,82		
6B	PIANO TERRA	= mq.	200,29	mq.	200,29
6A	PIANO PRIMO	= mq.	173,74	mq.	173,74
7	PIANO PRIMO	= mq.	189,14	mq.	222,90
	INGRESSO	= mq.	8,09		
	VANO SCALA	= mq.	25,67		
8	PIANO PRIMO	= mq.	126,26	mq.	148,79
	INGRESSO	= mq.	5,40		
	VANO SCALA	= mq.	17,13		
8A	PIANO PRIMO	= mq.	61,85	mq.	72,88
	INGRESSO	= mq.	2,64		
	VANO SCALA	= mq.	8,39		
TOTALE					mq. 5.513,04

Fabbricato C



Descrizione

Edificio fronte S.S. 13 Pontebbana, ideale per esposizioni e attività commerciali. Realizzato con materiali e finiture di qualità, dotato, inoltre, di ampi parcheggi di pertinenza e piazzali di manovra.

Disponibilità di uffici forniti di impianti di condizionamento, laboratori e spazi espositivi con vetrine fronte strada.

Punto Distanza

4	18,95 mt
5	16,54 mt
6	26,82 mt

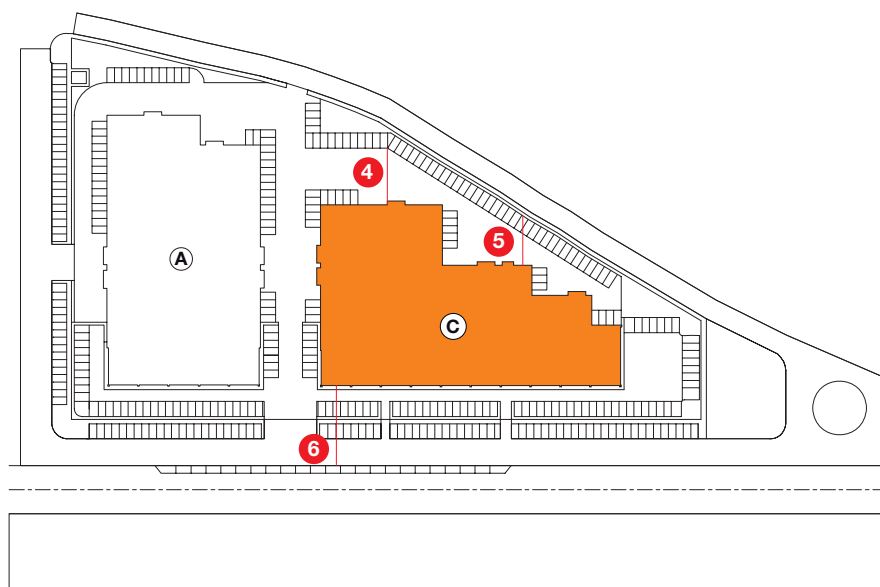

Sezioni

Sezione A-A

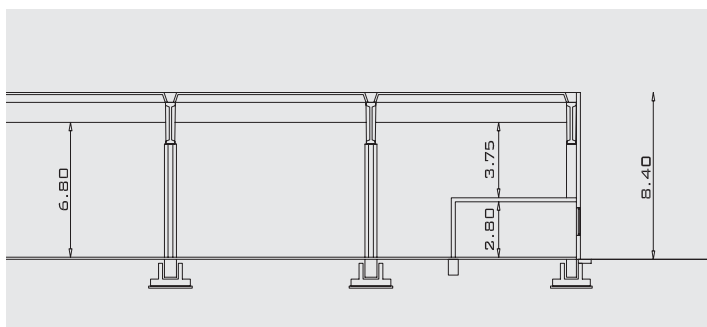

Sezione B-B

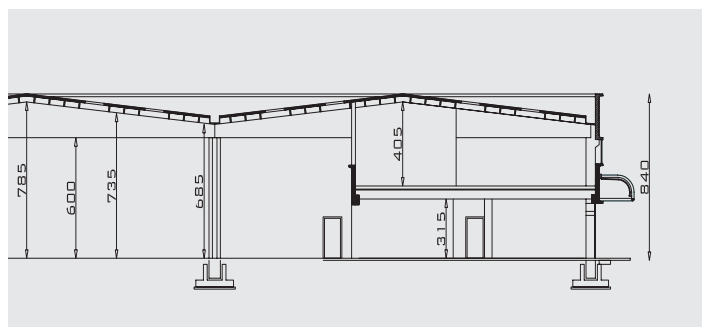

Piante

Piano terra

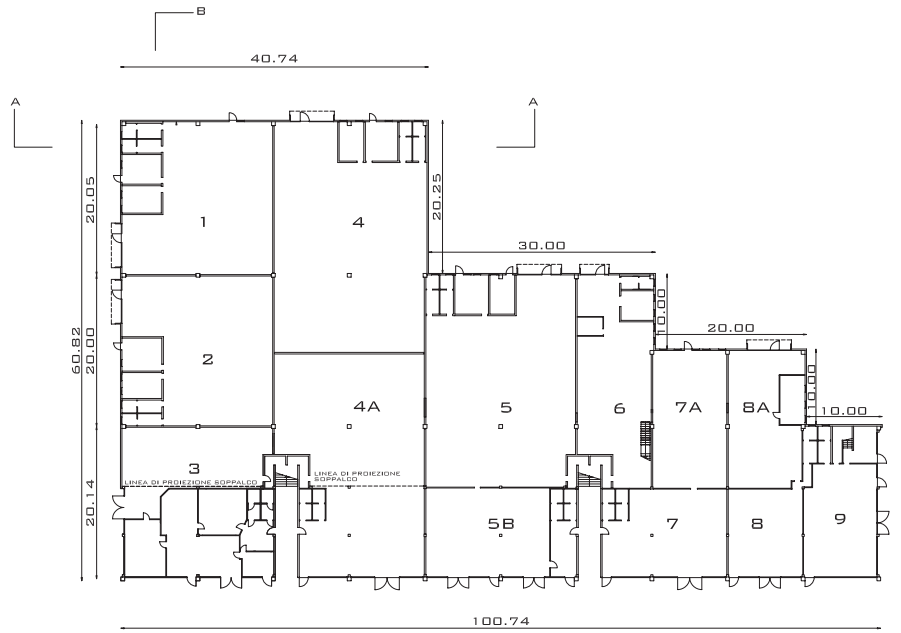

SCALA 1:1000

Piano primo

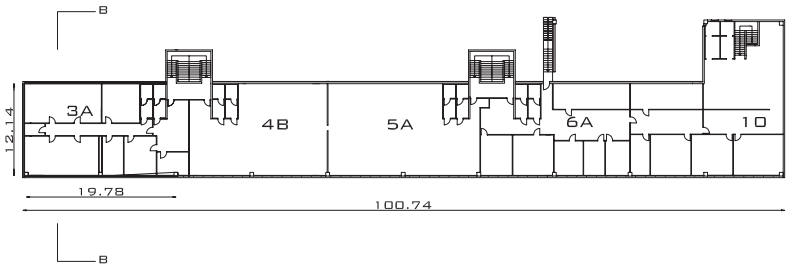

Dimensioni fabbricato

1	PIANO TERRA	= mq.	420,94	mq. 490,33
	UFFICI E SERVIZI	= mq.	69,39	
2	PIANO TERRA	= mq.	412,38	mq. 479,22
	UFFICI E SERVIZI	= mq.	66,84	
3	PIANO TERRA	= mq.	435,01	mq. 452,04
	UFFICI E SERVIZI	= mq.	17,03	
3A	PIANO PRIMO	= mq.	290,39	mq. 308,16
	UFFICI E SERVIZI	= mq.	17,77	
4	PIANO TERRA	= mq.	620,93	mq. 686,92
	UFFICIO E SERVIZI	= mq.	65,99	
4A	PIANO TERRA	= mq.	583,93	mq. 600,96
	UFFICIO E SERVIZI	= mq.	17,03	
4B	PIANO PRIMO	= mq.	239,10	mq. 256,87
	UFFICI E SERVIZI	= mq.	17,77	
5	PIANO TERRA	= mq.	559,27	mq. 626,92
	UFFICI E SERVIZI	= mq.	67,65	
5A	PIANO PRIMO	= mq.	258,98	mq. 276,75
	UFFICI E SERVIZI	= mq.	17,77	

5B	PIANO TERRA	= mq.	292,22	mq. 309,25
	UFFICI E SERVIZI	= mq.	17,03	
6	PIANO TERRA	= mq.	271,05	mq. 301,79
	UFFICI E SERVIZI	= mq.	30,74	
6A	PIANO PRIMO	= mq.	255,26	mq. 273,03
	UFFICI E SERVIZI	= mq.	17,77	
7	PIANO TERRA	= mq.	224,87	mq. 241,90
	UFFICI E SERVIZI	= mq.	17,03	
7A	PIANO TERRA	= mq.	177,00	mq. 177,00
8	PIANO TERRA	= mq.	147,71	mq. 147,71
8A	PIANO TERRA	= mq.	184,11	mq. 184,11
9	PIANO TERRA	= mq.	157,63	mq. 175,97
	UFFICI E SERVIZI	= mq.	18,34	
10	PIANO TERRA	= mq.	23,92	mq. 377,83
	PIANO PRIMO	= mq.	330,51	
	UFFICI E SERVIZI	= mq.	23,40	
TOTALE				mq. 6.366,76

Sogeicom

Property Facility Management

Sogeicom

Via Feltrina, 256 - 31100 Treviso (TV)
Tel. 0422 | 299311 Fax 0422 | 431860
info@sogeicom.it - www.sogeicom.it

Questa brochure non costituisce documento contrattuale. Le informazioni in essa contenute hanno valore puramente indicativo. Potranno subire modifiche a discrezione della proprietà.

immobili realizzati da:

Basso Cav. Angelo
COSTRUZIONI GENERALI

www.costruzionigeneralibasso.it - info@costruzionigeneralibasso.it