

**SILVELOX**  
DESIGN **DOORS**

SECURLAP



# SILVELOX

DESIGN DOORS

Silvelox crea porte uniche  
con maestria artigianale  
come opere d'arte  
che portano valore alla casa.

La société Silvelox  
crée des portes uniques  
avec un savoir-faire artisanal,  
comme des œuvres d'art  
qui valorisent l'habitation.

COLORE IN CITTÀ  
tempera su tela  
50x40 cm - 2020  
Lucrezia Lamberti

LA COULEUR DANS LA VILLE  
tempera sur toile  
50x40 cm - 2020  
par Lucrezia Lamberti

# L'ARTE DELLA LAVORAZIONE DEL LEGNO

Silvelox Design door è il marchio per il residenziale che rappresenta l'eccellenza nella realizzazione di porte per garage, porte d'ingresso blindate, portoni ad ante e sistemi d'architettura. La proposta di Silvelox si distingue da oltre 60 anni per la capacità di creare soluzioni inedite in cui le più innovative tecnologie antieffrazione incontrano la massima cura per il design, i materiali e le finiture insieme ad una particolare attenzione per il risparmio energetico e l'abbattimento acustico.

Silvelox ha saputo fondere in un perfetto legame la passione per il legno, la maestria tradizionale, la ricerca tecnologica e la continua innovazione, creando prodotti originali e curati in ogni dettaglio, ponendo la stessa attenzione che contraddistingue il mobile d'alto artigianato. Ogni porta Silvelox è una creazione unica e artigianale, un sistema di chiusura versatile e tailor made: come un sarto, l'azienda "taglia e cuce" il prodotto su misura dei desideri del cliente, rifinandolo nei dettagli.

# L'ART DE LA TRANSFORMATION DU BOIS AU SEIN DE LA SOCIETE SILVELOX

«Silvelox Design door» est la marque inhérente au secteur résidentiel qui représente l'excellence dans la création de portes de garage, de portes d'entrée blindées, de portes à plusieurs vantaux et de systèmes architecturaux. La proposition de la société Silvelox se démarque depuis plus de 60 ans en raison de sa capacité à créer des solutions sans précédent dans lesquelles les technologies anti-effraction les plus innovantes répondent au plus haut niveau d'attention en matière de design, de matériaux et de finitions, avec un accent particulier sur l'efficacité énergétique et l'isolation acoustique.

La société Silvelox a su amalgamer la passion pour le bois, l'artisanat traditionnel, la recherche technologique et l'innovation continue dans un lien parfait, en créant des produits originaux et impeccables dans tous les détails, en accordant la même attention qui caractérise les meubles de haute qualité. Chaque porte de la société Silvelox est une création unique et artisanale, un système de fermeture polyvalent et sur mesure : comme un couturier, l'entreprise «coupe et coud» le produit sur mesure selon les souhaits du client, en le finissant dans les détails.

**PANTOGRAFATURA**  
**PANTOGRAPHAGE**



**MASSELLO**  
**BOIS MASSIF**



**NOBILITAZIONE**  
**NOBILITATION**



**VERNICIATURA**  
**PAINTING**



**LEVIGATURA MANUALE**  
**PONCAGE MANUEL**



**GIUNZIONE DEI TRANCIATI**  
**JONCTION DES FEUILLES**



**INSERTI IN LEGNO**  
**INSERTS EN BOIS**



**FINITURA**  
**FINITION**



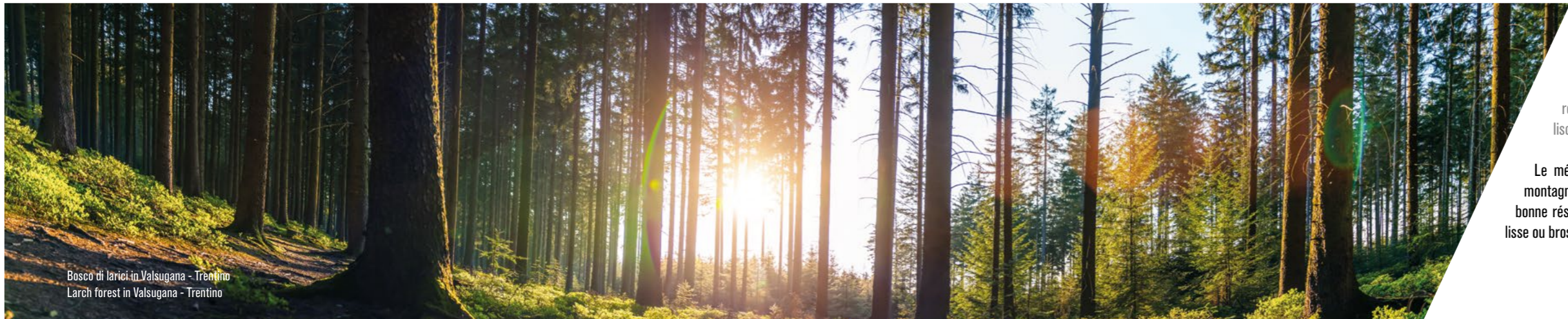

Bosco di larici in Valsugana - Trentino  
Larch forest in Valsugana - Trentino

## LARICE / MELEZE

Il larice è legno di pregio, compatto e robusto, è il tipico albero di montagna dell'Europa centrale e delle Alpi italiane, stabile e di buona resistenza agli agenti atmosferici. Disponibile nella lavorazione Levigata liscia o Spazzolata. Laccato, impregnato o naturale.

Le mélèze est un bois de qualité, compact et robuste, c'est l'arbre de montagne typique d'Europe centrale et des Alpes italiennes, stable et avec une bonne résistance aux agents atmosphériques. Disponible dans la version polie lisse ou brossée. Laquée, peinte ou naturelle.

# IL LEGNO / LE BOIS

## LA MATERIA PRIMA CHE DA ORIGINE A TUTTE LE NOSTRE PORTE

## LA MATIÈRE PREMIÈRE QUI DONNE ORIGINE À TOUTES NOS PORTES



È un legno esotico proveniente dal Gaboon in Africa occidentale dotato di buona resistenza alle sollecitazioni meccaniche e soprattutto estremamente idoneo a sopportare esposizioni gravose agli agenti atmosferici. Disponibile nella lavorazione Levigata liscia. Laccato o impregnato.

C'est un bois exotique du Gabon en Afrique de l'Ouest avec une bonne résistance aux sollicitations mécaniques et surtout extrêmement adapté pour résister à de sévères expositions aux agents atmosphériques. Disponible dans la version polie lisse et laquée ou teinte.

## OKOUMÉ / OKOUMÉ

Il Rovere è caratterizzato da belle venature, che risaltano e creano un effetto estetico molto gradevole. È un legno, proveniente principalmente da Bosnia, Serbia e Albania, molto robusto che garantisce una tenuta nel tempo di alto livello. Disponibile nella lavorazione Levigata liscia, Spazzolata o Segata. Laccato, impregnato o naturale.

Le chêne est caractérisé par de belles veines qui ressortent et créent un effet esthétique très agréable. C'est un bois très robuste, provenant principalement de Bosnie, de Serbie et d'Albanie, qui garantit un haut niveau de résistance dans le temps. Disponible dans la version polie lisse, brossée ou sciée. Laquée, peinte ou naturelle.

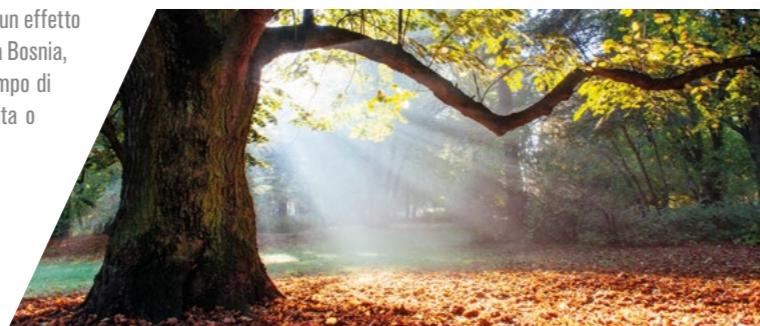

## ROVERE / CHENE

Il legno di teak è un materiale pregiato famoso in tutto il mondo proveniente da foreste tropicali e subtropicali est Asia, conosciuto per la bellezza delle venature della sua superficie e per le sue eccellenti proprietà fisiche. Disponibile nella lavorazione levigata liscia. Naturale.

Le bois de teck est un matériau de qualité de renommée mondiale provenant des forêts tropicales et subtropicales de l'Asie de l'Est, connu pour la beauté du veinage de sa surface et pour ses excellentes propriétés physiques. Disponible en finition polie lisse. Naturelle.

## TEAK / TEAK



Il larice cotto proveniente da Europa centrale e Alpi italiane è lavorabile come il larice normale a parte una maggiore tendenza alla scheggiatura sugli spigoli dovuta alla maggior durezza conferitagli dalla cottura. Tale durezza lo rende un po' più fragile senza però dare particolari problemi alla tenuta degli elementi di fissaggio.

Le mélèze cuit d'Europe centrale et des Alpes italiennes se travaille comme le mélèze normal à l'exception d'une plus grande tendance à l'écaillage sur les arêtes due à la plus grande dureté que lui confère la cuisson. Cette dureté le rend un peu plus fragile sans poser de problèmes particuliers à la tenue des éléments de fixation.

## LARICE COTTO / MELEZE CUIT

Il Wengè, proveniente dall'Africa equatoriale è un legno di grande impatto, per la sua conformazione, per il suo spessore, per le sfumature di colore: varia dal giallino chiaro, con venature lievemente più scure, a colorazioni intense, tendenti al marrone, con venature nere. Disponibile nella lavorazione levigata liscia e naturale.

Le Wengè, originaire d'Afrique équatoriale, est un bois de grand impact, de par sa conformation, son épaisseur, ses nuances de couleur : il varie du jaune clair, avec des marbrures légèrement plus foncées, à des couleurs intenses, tendant au brun, avec des marbrures noires. Disponible en finition polie lisse et naturelle.



## WENGÈ / WENGÈ

Il noce nazionale è un legno molto pregiato, tra i migliori in assoluto per qualità, facilità di lavorazione e resistenza. Il legno del noce americano, conosciuto con il nome di Noce Canaletto, rispetto al Noce Europeo ha delle caratteristiche specifiche che lo contraddistinguono. Il Noce Canaletto è caratterizzato da una tonalità omogenea di marrone molto scuro e profondo con meno stonalizzazioni rispetto al noce europeo. Disponibile nella lavorazione levigata liscia e naturale.

Le noyer italien est un bois de grande valeur, parmi les meilleurs en termes de qualité, de facilité de traitement et de résistance. Le bois de noyer américain, connu sous le nom de Noyer Canaletto par rapport au noyer européen a des caractéristiques spécifiques qui le distinguent. Le noyer Canaletto se caractérise par une teinte homogène de brun très foncé et profond avec moins de tonalisations que le noyer européen. Disponible en finition polie lisse et naturelle.



## NOCE NAZIONALE E NOCE CANALETTO NOYER ITALIEN ET NOYER CANALETTO

# SECURLAP

## SILVELOX REINVENTA LE PORTE PER GARAGE LA PRIMA E ORIGINALE

SECURLAP è l'unica porta per garage sezionale senza guide a soffitto, senza molle, con una meccanica a doppi contrappesi e motore nascosto nella traversa superiore.

È il prodotto ideale negli interventi di valorizzazione dell'ambiente garage e permette di ottimizzare gli spazi disponibili grazie ai ridotti ingombri interni. SECURLAP nasce dall'impegno di Silvelox di coniugare tecnica, tecnologia e design nel mercato residenziale, garantendo la cura nei minimi dettagli e una vasta possibilità di personalizzazioni, a differenza della porta sezionale tradizionale che nasce per soddisfare le esigenze dell'edilizia industriale. SECURLAP, come tutti i prodotti Silvelox, è un esempio concreto di Made in Italy che racchiude in sé qualità, design e tecnologia.

## L'UNICA PORTA SEZIONALE SENZA GUIDE A SOFFITTO

## MOTORE A SCOMPARSA INTEGRATO NEL TELAIO BREVETTO SILVELOX

## AMPIA GAMMA DI ESTETICHE, FINITURE E ACCESSORI



**SECURLAP È UN SISTEMA MIGLIORATIVO E INNOVATIVO  
DEL NOSTRO SISTEMA BREVETTATO OVERLAP.**

**SECURLAP EST UN SYSTÈME AMÉLIORÉ ET INNOVANT  
DE NOTRE SYSTÈME BREVÉTÉ OVERLAP.**

## SILVELOX RÉINVENTE LES PORTES DE GARAGE LE PREMIER ET ORIGINAL

SECURLAP est la seule porte de garage sectionnelle sans rails plafond, sans ressorts, avec double entrepoids mécanique et moteur caché dans la traverse supérieure.

C'est le produit idéal pour les interventions d'amélioration de l'environnement du garage et permet d'optimiser l'espace disponible grâce à dimensions intérieures réduites. SECURLAP est né de l'engagement de Silvelox d'allier technique, technologie et design sur le marché résidentiel, garantissant une attention aux moindres détails et une large gamme de personnalisations, contrairement à la porte sectionnelle traditionnelle qui a été créée pour répondre aux besoins de la construction industrielle.

SECURLAP, comme tous les produits Silvelox, est un exemple concret du Made in Italy qui incarne la qualité, le design et la technologie.

## L'UNIQUE PORTE SECTIONNELLE SANS RAILS AU PLAFOND

## MOTEUR DISSIMULE INTEGRE DANS LE TABLIER B REVETTE SILVELOX

## AMPLE GAMME D'ESTHETIQUES, DE FINITIONS ET D'ACCESSOIRES



Securlap  
Family Design  
Modello Tex  
Rovere

Securlap  
Family Design  
Modèle Tex  
Chêne

# LE UNICITÀ DI SECURLAP L'UNICITÉ DES PORTES SECURLAP

SECURLAP È UN SISTEMA MIGLIORATIVO E INNOVATIVO  
DEL NOSTRO SISTEMA BREVETTATO OVERLAP.  
SECURLAP EST UN SYSTÈME D'AMÉLIORATION ET D'INNOVATION  
DE NOTRE SYSTEME OVERLAP BREVETE

PIÙ SPAZIO  
AL TUO SPAZIO  
PLUS D'ESPACE  
À VOTRE ESPACE

MINIMO SPAZIO. MASSIMA APERTURA. SECURLAP è una porta sezionale innovativa per l'originale sistema d'apertura, che non necessita delle guide a soffitto e dimezza l'ingombro interno. Con SECURLAP si ha il miglior utilizzo dello spazio interno al garage e si ottimizza la luce di passaggio, sia in altezza che in larghezza. Ad anta aperta, l'altezza di passaggio è di soli 200 mm inferiore rispetto all'altezza del soffitto. Lo standard costruttivo della porta sezionale SECURLAP prevede la motorizzazione Silvelox inglobata nella traversa superiore del telaio. Questo sistema aziona il movimento dell'anta senza necessità di motorizzazioni e guide visibili applicate a soffitto.

ESPACE MINIMAL. OUVERTURE MAXIMALE. SECURLAP est un porte sectionnel innovante de part son système d'ouverture original, qui ne nécessite pas de rails de plafond et réduit de moitié l'encombrement interieur. Avec SECURLAP vous avez la meilleure utilisation de l'espace à l'intérieur du garage et la dimension de passage est optimisée, tant en hauteur qu'en largeur. Avec la porte ouverte, la hauteur de passage n'est plus basse que de 200 mm par rapport à la hauteur du plafond. La porte sectionnelle SECURLAP est équipée de la motorisation Silvelox intégrée dans la traverse supérieure du cadre. Ce système exploite le mouvement de la porte sans avoir besoin de moteurs et de rails visibles appliqués au plafond.

SECURLAP  
TECHNOLOGY  
innovative design



## IL FUNZIONAMENTO DI SECURLAP LE FONCTIONNEMENT DE SECURLAP

L'anta si solleva, si piega a metà, ruota sotto il soffitto, si divide in due parti con l'inferiore che scorre sotto la superiore.

La porte se soulève, se plie en deux, pivote sous le plafond, elle se divise en deux parties, la partie inférieure coulissant sous la partie supérieure.



# PIÙ DIFFERENZE. PIÙ VANTAGGI. PLUS DE DIFFÉRENCES. PLUS D'AVANTAGES.

## ASSENZA DI GUIDE A SOFFITTO:

questa è la caratteristica principale che rende unica SECURLAP. Grazie al telaio autoportante e all'anta apribile in 2 pannelli sovrapponibili, non necessita di antiestetiche guide a soffitto.

## MOTORE A SCOMPARSA:

completamente nascosto nella traversa superiore del telaio perimetrale della porta, non necessita di barre di scorrimento e non riduce la luce di passaggio.

## SISTEMA A CONTRAPPESI:

il sistema meccanico di funzionamento è con bilanciamento dell'anta a mezzo di doppi contrappesi, gli organi soggetti ad usura sono ridotti al minimo.

## LATO INTERNO:

la particolare tipologia costruttiva consente di ottenere un'estetica pulita senza cerniere a vista.

## ABSENCE DE RAILS AU PLAFOND:

C'est la caractéristique principale qui rend SECURLAP unique. Grâce au châssis autoportant et à la porte ouvrante en 2 panneaux superposés, elle ne nécessite pas de rails au plafond disgracieux.

## MOTEUR DISSIMULÉ:

complètement caché dans la traverse supérieure du cadre périmétrique de la porte, ne nécessite pas de barres coulissantes et ne réduit pas le passage libre.

## SYSTÈME DE CONTREPOIDS:

le système de fonctionnement mécanique est à équilibrage de la porte au moyen de doubles contrepois, les parties sujettes à l'usure sont ainsi minimisées.

## CÔTÉ INTERIEUR:

le type de construction particulier permet une esthétique propre sans charnières apparentes.

Porta sezionale SECURLAP  
Porte sectionnelle SECURLAP

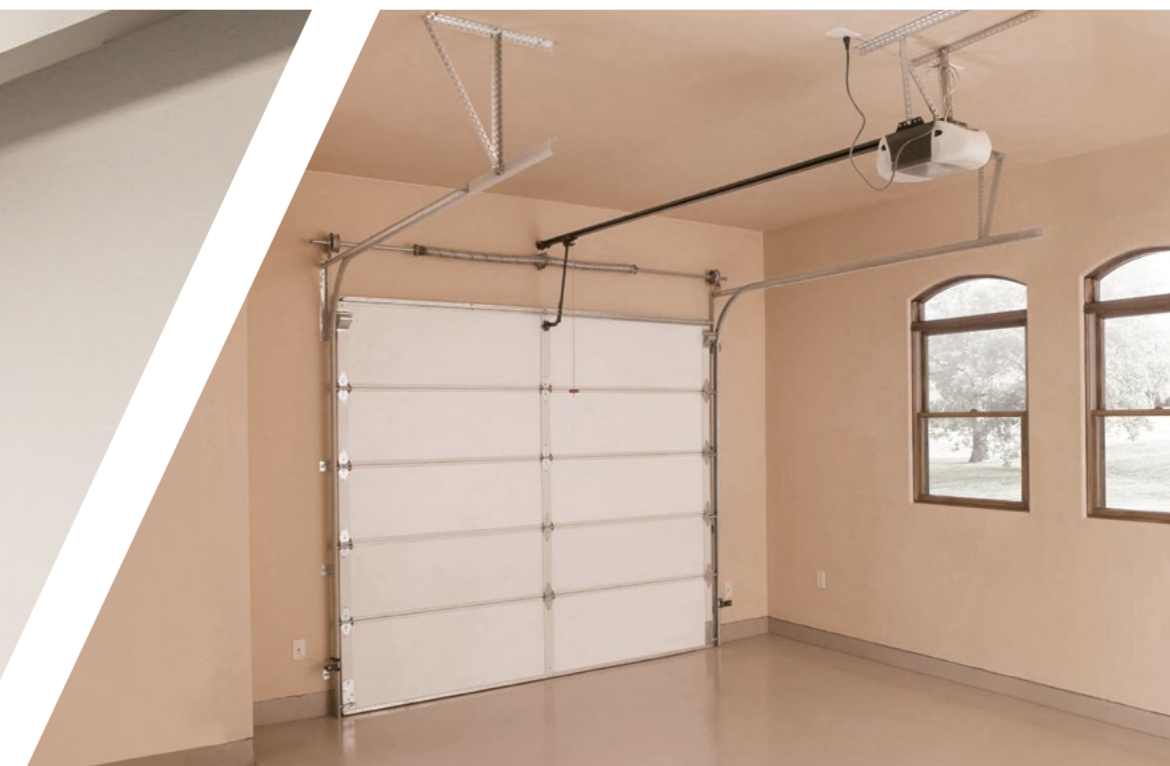

Porta sezionale tradizionale  
Porte sectionnelle traditionnelle

**SECURLAP**  
**TECHNOLOGY**  
innovative design

La porta SECURLAP è stata studiata e creata sulla base di SECURLAP TECHNOLOGY, sistema brevettato finalizzato alla massima funzionalità ed estetica. SECURLAP TECHNOLOGY permette di adattare la porta a qualsiasi tipo di esigenza costruttiva e farla diventare il primo biglietto da visita della casa.

La porte SECURLAP a été étudiée et créée basé sur la SECURLAP TECHNOLOGY, système breveté visant le maximum de fonctionnalité et d'esthétique. La SECURLAP TECHNOLOGY vous permet d'adapter la porte à tout type de besoin constructif et en faire la première carte de visite de la maison.

**QUANDO LA TECNOLOGIA  
È AL SERVIZIO DEL DESIGN**

**QUAND LA TECHNOLOGIE  
EST AU SERVICE DU DESIGN**

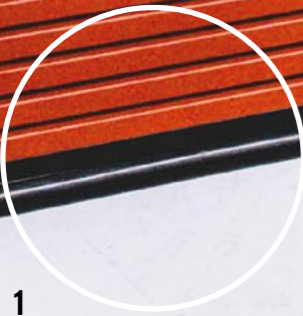

**SISTEMA DI MASSIMA SICUREZZA**

Sulla guarnizione inferiore (1),  
sulla guarnizione centrale (2)  
e fotocellule sul montante (3)

**SYSTÈME DE SÉCURITÉ MAXIMALE**

Sur le joint inférieur (1),  
sur le joint central (2)  
et photocellules sur le montant (3)

Sulla porta è inserita una costa di sicurezza che, al verificarsi di un contatto estraneo interrompe la movimentazione invertendo la direzione del movimento così da evitare pericoli di schiacciamento.

Une nervure de sécurité est insérée sur la porte qui, en présence d'un contact étranger, interrompt l'action de déplacement en inversant le sens du mouvement afin d'éviter les risques d'écrasement.



Più spazio e libertà senza guide a soffitto  
Plus d'espace et de liberté sans rails au plafond



Pulizia estetica con il motore a scomparsa  
Épurement esthétique avec le moteur dissimulé

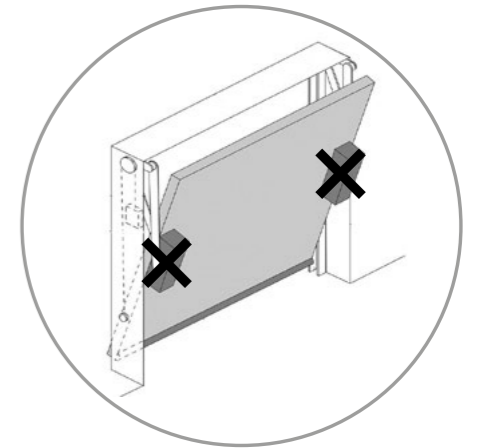

Assenza di motore laterale  
Absence de moteur latéral



Il sistema a contrappesi non teme la prova del tempo  
Le système de contrepois ne craint pas l'épreuve du temps

Sistema antischiacciamento dita  
Système anti-écrasement des doigts



# SECURLAP GLASS

## SOLUZIONI VETRATE SOLUTIONS VITRÉES

Soluzioni di immagine ed eleganza in grado di valorizzare l'ambiente inserendo superfici vetrate in diverse forme e dimensioni sia nel battente che come laterali o sopraluci vetrati, assecondando le richieste più difficili per un design esclusivo nel rispetto della sicurezza.

Les panneaux de verre peuvent être installés à la fois dans le battant et que dans les parties latérales ou comme impostes vitrées, répondant aux demandes les plus difficiles d'un design exclusif tout en maintenant les normes de sécurité.

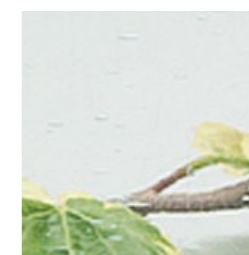

Liscio trasparente  
Lisse transparent



Satinato bianco  
Satiné blanc



Satinato bronzo  
Satiné bronze



## INFINITE PERSONALIZZAZIONI PERSONNALISATIONS INFINIES

Ogni porta Silvelox è un prodotto unico perché realizzato su misura per il singolo cliente. Tutte le porte per garage, porte d'ingresso e le porte ad ante sono il frutto di una delle infinite combinazioni possibili di essenze, colori, disegni e accessori. L'elevato grado di flessibilità di Silvelox consente infatti una completa personalizzazione del prodotto, che va ben oltre quanto proposto dagli altri produttori di porte presenti sul mercato, avvicinandosi alla produzione artigianale e di alta falegnameria. Questa flessibilità è portata all'estremo nelle porte progettate su specifico disegno del cliente o dell'architetto, in collaborazione con l'ufficio tecnico Silvelox. Per offrire ad ogni cliente la porta dei suoi sogni, in ogni dettaglio.

Chaque porte Silvelox est un produit unique car elle est fabriquée sur mesure pour chaque client. Toutes les portes de garage, portes d'entrée et portes battantes sont le résultat d'une des infinies combinaisons possibles de bois, de couleurs, de dessins et d'accessoires. Le haut degré de flexibilité de Silvelox permet en effet une personnalisation complète du produit, qui va bien au-delà de ce qui est proposé par les autres fabricants de portes sur le marché, s'approchant d'une production de menuiserie artisanale et de haute qualité. Cette flexibilité est poussée à l'extrême dans les portes conçues selon le dessin spécifique du client ou de l'architecte, en collaboration avec le bureau d'études Silvelox. Offrir à chaque client la porte de ses rêves, dans les moindres détails.



# WALL CONCEPT

Silvelox offre la possibilità di abbinare in modo armonico l'estetica della porta per garage a quella della porta d'ingresso e inserirle in un rivestimento di facciata.

L'ampia gamma di disegni, estetiche finiture e colori e la possibilità di infinite personalizzazioni garantiscono un risultato armonioso per ogni contesto abitativo.

L'integrazione delle porte per garage in un concetto generale di rivestimento crea un effetto coplanare delle superfici esaltando le linee e le geometrie dell'intero contesto architettonico in cui sono inserite.

La société Silvelox offre la possibilité de jumeler harmonieusement l'esthétique de la porte de garage avec celle de la porte d'entrée et de les insérer dans un habillage de façade.

La large gamme de designs, de finitions esthétiques et de couleurs et la possibilité de personnalisations infinies garantissent un résultat harmonieux dans n'importe quel contexte architectural.

L'intégration des portes de garage dans un concept général de revêtement crée un effet coplanaire des surfaces, mettant en valeur les lignes et les géométries de l'ensemble du contexte architectural dans lequel elles s'insèrent.



# SECURLAP

## **FAMILY LINEE**

I classici intramontabili pantografati, dal design essenziale e dall'estremo rigore delle linee, in grado di armonizzarsi in ogni tipo di contesto. Le diverse lavorazioni del pantografo creano suggestive composizioni di forme geometriche come un gioco dall'effetto scenico in grado di esaltare l'estetica della porta e renderla protagonista del contesto in cui viene inserita.

Les classiques pantographiés intemporels, au design essentiel et par l'extrême rigueur des lignes, capables de s'harmoniser dans chaque type de contexte. Les différents procédés du pantographe créent des compositions suggestives de formes géométriques comme un jeu avec un effet scénique capable d'améliorer l'esthétique de la porte et en faire le protagoniste du contexte dans lequel il s'insère.

## **FAMILY METAL SKIN**

Tutti i modelli della Family Linee sono disponibili in una serie di finiture esclusive lavorate a mano con effetto peltro o patinato in varie colorazioni che riprendono le caratteristiche estetiche dei materiali come acciaio, bronzo, ferro e oro rosa e ottone per un effetto unico di grande effetto e personalità.

Tous les modèles de la Family Linee sont disponibles dans une série de finitions exclusives façonnées à la main avec effet étain ou patiné en différentes couleurs qui reprennent les caractéristiques esthétiques des matériaux tels que l'acier, le bronze, le fer et l'or rose et le laiton pour un effet unique de grand impact et de personnalité.

## **FAMILY DESIGN**

Dall'essenzialità ed estremo rigore delle linee a marcate fresature che creano bassorilievi che trasferiscono al pannello personalità e rigore. Modelli di assoluto design in grado di inserirsi in progetti architettonici diversi conferendo alla casa valore e caratterizzazione.

De l'essentialité et l'extrême rigueur des lignes au fraisage marqué qui créent des bas-reliefs qui transfèrent au panneau personnalité et rigueur. Des modèles au design absolu capables de s'intégrer dans différents projets architecturaux donnant à la maison valeur et caractérisation.

## **FAMILY BUGNE**

I modelli inseriti nella famiglia delle bugne hanno un'ispirazione classica che dal tradizionale arriva fino a soluzioni innovative dove le bugne creano un diverso gioco di spazi e dimensioni. L'effetto scenico che ne deriva rende sempre la porta l'indiscussa protagonista in grado di soddisfare qualsiasi esigenza stilistica e progettuale.

Les modèles inclus dans la famille BUGNE ont une inspiration classique qui va des solutions traditionnelles aux solutions innovantes où les bossages créent un jeu d'espaces et de dimensions différent. L'effet scénique qui en résulte fait toujours de la porte l'incontestable protagoniste capable de satisfaire n'importe quel besoin stylistique et de concept.

## **FAMILY JAPANESE MOOD**

Tradizione e innovazione sono l'espressione della nuova linea di estetiche di rivestimento con cui Silvelox coniuga i valori della tradizione del legno Made in Italy con l'estetica giapponese, per esaltare stili e tendenze dell'architettura contemporanea partendo dal materiale nobile, il legno proposto in finiture ricercate e innovative.

Uno studio di ricerca ispirato dalla cultura giapponese dove l'estetica è considerata parte integrante della tradizione e della quotidianità e che tende in tutti i suoi aspetti alla ricerca del valore armonico in tutte le cose. Una visione quella del mondo giapponese che riguarda la bellezza della semplicità studiata in armonia con la natura stessa e i suoi elementi fondamentali.

Tradition et innovation sont l'expression de la nouvelle ligne de revêtement esthétique avec lequel Silvelox allie les valeurs de tradition du bois Made in Italy à l'esthétique japonaise, valoriser les styles et les tendances de l'architecture contemporaine partant du matériau noble, le bois proposé en finitions raffiné et innovant.

Une recherche inspirée de la culture japonaise où l'esthétique est considérée comme faisant partie intégrante de la tradition et de la vie quotidienne et qui tend dans tous ses aspects à la recherche de valeur harmonique en toutes choses. Une vision du monde japonais qui concerne la beauté de la simplicité étudiée dans l'harmonie avec la nature elle-même et dans ses éléments fondamentaux.



# RIVESTIMENTI HABILLAGES

## MATERIE E LAVORAZIONI MATERIAUX ET FACONNAGES

### MULTISTRATO CON SUPERFICIE IN ESSENZA // MULTIPLIS AVEC SURFACE EN ESSENCE

Il pannello in multistrato con superficie in essenza decorativa ha uno strato dello stesso materiale e qualità dell'essenza superficiale, inserito ad una profondità predeterminata nell'ambito dello spessore finale del pannello. Grazie a questo tipo di costruzione il pannello può essere inciso al pantografo, lavorato in falegnameria e può essere verniciato con ciclo all'acqua, che esalta il colore in tutti i suoi toni e il legno nelle sue molteplici sfumature, garantendo un ottimo risultato estetico da utilizzare in tutte le applicazioni in ambienti esterni. Spessori disponibili: 10 mm, 14 mm, 15 mm.

Le panneau multiplis avec une surface en essence décorative a une couche du même matériau et de la même qualité de l'essence de la surface, inséré à une profondeur prédéterminée dans l'épaisseur finale du panneau. Grâce à ce type de construction, le panneau peut être gravé au pantographe, travaillé dans un atelier de menuiserie et peut être peint avec un cycle à l'eau, ce qui rehausse la couleur dans toutes les tonalités et le bois dans ses nombreuses nuances, garantissant un excellent résultat esthétique. Utilisation dans toutes les applications en extérieur. Épaisseurs disponibles: 10 mm, 14 mm, 15 mm.

### MULTISTRATO MARINO MASSELLATO E NOBILITATO IN ESSENZA MULTIPLIS MARIN MASSIF MELAMINE EN ESSENCE

Il pannello in multistrato marino di Okoumé viene lavorato al pantografo creando una traccia in base al disegno scelto dal cliente; in questo solco verrà inserito un legno massello. Il pregio del legno massello è dovuto a caratteristiche ben precise che ne garantiscono l'altissima qualità nelle fessature di pannelli di rivestimento eleganti e raffinati. Le sue meravigliose tonalità di colore, la resistenza agli agenti atmosferici, la durezza, il valore ecologico sono i punti di forza di uno splendido materiale naturale. Successivamente il pannello viene nobilitato con tranciati nobili di essenza assemblati per mezzo di giuntatrici automatiche con una selezione da parte dell'operatore dei fogli di tranciato al fine di ottenere un ottimale allineamento delle venature. L'operatore infine provvede ad un ulteriore controllo, foglio per foglio, affinché il materiale sia privo di difettosità. L'abilità e l'attenzione dell'operatore sono fondamentali in ogni fase di questo delicato processo. Una volta ottenuto il foglio di tranciato con la qualità desiderata si esegue l'incollaggio su un pannello di Okoumé. La nobilitazione di un pannello in Okoumé è un'operazione manuale realizzata da operatori esperti nella falegnameria interna Silvelox che, grazie alle conoscenze tecniche ed all'esperienza di oltre 60 anni di attività, sono in grado di realizzare pannelli eccellenti per finitura e qualità estetica. Grazie a questo tipo di costruzione il pannello può essere inciso al pantografo, lavorato in falegnameria finito con un processo di verniciatura con ciclo all'acqua, garantisce un ottimo risultato estetico da utilizzare in tutte le applicazioni in ambienti esterni. Spessori disponibili: 15 mm.

Le panneau multiplis marin d'Okoumé est travaillé sur le pantographe en créant une trace selon le dessin choisi par le client ; à cet endroit du bois massif sera inséré. La supériorité du bois massif est due à des caractéristiques très spécifiques qui en garantissent la très haute qualité dans le fraisage des panneaux d'habillage élégants et raffinés. Ses merveilleuses nuances de couleurs, sa résistance aux agents atmosphériques, sa durabilité, sa valeur écologique sont les atouts d'un magnifique matériau naturel. Par la suite, le panneau est nobilité avec des feuilles mélaminées d'essence assemblées au moyen de jointeuses automatiques avec une sélection par l'opérateur des feuilles afin d'obtenir un alignement optimal des veinages. Enfin, l'opérateur procède à un contrôle supplémentaire, feuille par feuille, afin que le matériau soit exempt de défauts. La compétence et l'attention de l'opérateur sont essentielles à chaque phase de ce processus délicat. Une fois la feuille de placage obtenue avec la qualité souhaitée, le collage est effectué sur un panneau d'okoumé. Le traitement avec mélamine d'un panneau Okoumé est une opération manuelle réalisée par des opérateurs expérimentés au sein de la menuiserie intérieure de la société Silvelox qui, grâce aux connaissances techniques et à l'expérience de plus de 60 ans d'activité, sont en mesure de créer des panneaux d'une excellente finition et qualité esthétique. Grâce à ce type de construction, le panneau peut être gravé au pantographe, façonné dans un atelier de menuiserie et terminé avec un processus de peinture à cycle d'eau, on a ainsi la garantie d'un excellent résultat esthétique et il est donc utilisable dans toutes les applications en extérieur. Épaisseurs disponibles : 15 mm.

### MULTISTRATO MARINO NOBILITATO IN ESSENZA // MULTIPLIS MARIN MELAMINE EN ESSENCE

Il pannello in multistrato marino di Okoumé viene nobilitato con tranciati nobili di essenza assemblati per mezzo di giuntatrici automatiche con una selezione da parte dell'operatore dei fogli di tranciato al fine di ottenere un ottimale allineamento delle venature. L'operatore infine provvede ad un ulteriore controllo, foglio per foglio, affinché il materiale sia privo di difettosità. L'abilità e l'attenzione dell'operatore sono fondamentali in ogni fase di questo delicato processo. Una volta ottenuto il foglio di tranciato con la qualità desiderata si esegue l'incollaggio su un pannello di Okoumé. La nobilitazione di un pannello in Okoumé è un'operazione manuale realizzata da operatori esperti nella falegnameria interna Silvelox. Grazie a questo tipo di costruzione il pannello può essere inciso al pantografo, lavorato in falegnameria e quando finito con un processo di verniciatura con ciclo all'acqua, garantisce un ottimo risultato estetico da utilizzare in tutte le applicazioni in ambienti esterni. Spessori disponibili: 10 mm, 14 mm, 15 mm.

Le panneau multiplis marin d'Okoumé est nobilité avec des feuilles mélaminées d'essence assemblées au moyen de jointeuses automatiques avec une sélection par l'opérateur des feuilles de placage afin d'obtenir un alignement optimal des veinages. Enfin, l'opérateur procède à un contrôle supplémentaire, feuille par feuille, afin que le matériau soit exempt de défauts. La compétence et l'attention de l'opérateur sont essentielles à chaque phase de ce processus délicat. Une fois la feuille de placage obtenue avec la qualité souhaitée, le collage est effectué sur un panneau d'okoumé. Le traitement avec mélamine d'un panneau Okoumé est une opération manuelle réalisée par des opérateurs expérimentés au sein de la menuiserie intérieure de la société Silvelox. Grâce à ce type de construction, le panneau peut être gravé au pantographe, façonné dans un atelier de menuiserie et terminé avec un processus de peinture à cycle d'eau, on a ainsi la garantie d'un excellent résultat esthétique et il est donc utilisable dans toutes les applications en extérieur. Épaisseurs disponibles : 10 mm, 14 mm, 15 mm.

### METAL SKIN // METAL SKIN

Il pannello in multistrato marino di Okoumé o in HDF segue il processo di laccatura delle finiture Metal skin che prevede una lavorazione manuale per ricreare l'effetto del metallo nelle finiture peltro e patinato. Il ciclo di verniciatura combina l'utilizzo di una base lucida con la vernice all'acqua bicomponente effetto metallo satinato, che viene poi protetta con una finitura opaca trasparente acrilica. La leggera graffiatura o spugnatura della superficie, abbinata all'applicazione di una patina invecchiante, crea movimenti e sfumature uniche e di grande impatto. Le caratteristiche del pannello su cui viene effettuata questo tipo di verniciatura ne determinano l'utilizzo se per ambienti interni (HDF) o ambienti esterni (Okoumé). Spessori disponibili: 10 mm, 15 mm.

Le panneau multiplis marin d'Okoumé ou en HDF suit le processus de laquage des finitions Metal skin qui implique un traitement manuel pour recréer l'effet du métal dans les finitions étain et patiné. Le cycle de peinture combine l'utilisation d'une base brillante avec la peinture à l'eau à deux composants à effet métal satiné, qui est ensuite protégée par une finition acrylique transparente mate. La légère éraflure ou épongeage de la surface, associée à l'application d'une patine vieillissante, crée des mouvements et des nuances uniques et de grand impact. Les caractéristiques du panneau sur lequel ce type de peinture est réalisé déterminent son utilisation si à l'intérieur (HDF) ou si à l'extérieur (Okoumé). Épaisseurs disponibles : 10 mm, 15 mm.

### JAPANESE MOOD // JAPANESE MOOD

Il pannello in multistrato marino di Okoumé viene nobilitato con assi in abete nordico nodato. Grazie a questo tipo di costruzione il pannello può essere inciso al pantografo, lavorato in falegnameria e quando finito con un processo di verniciatura con ciclo all'acqua, garantisce un ottimo risultato estetico da utilizzare in tutte le applicazioni in ambienti esterni.

Le panneau multiplis marin d'Okoumé est nobilité avec des planches de pin nordique noué. Grâce à ce type de construction, le panneau peut être gravé au pantographe, façonné dans un atelier de menuiserie et terminé avec un processus de peinture à cycle d'eau, on a ainsi la garantie d'un excellent résultat esthétique et il est donc utilisable dans toutes les applications en extérieur.

# FAMILY LINEE

## DUO

Pannello in multistrato con superficie in essenza o pannello multistrato marino nobilitato in essenza.

Leggerezza e pulizia formale per un modello che rappresenta la massima



**Panneau multiplis avec surface en essence** ou **panneau multiplis marin mélaminé en essence**.

Légèreté et propreté absolue pour un modèle représentant la plus grande simplicité.

# FAMILY LINEE

## EMI

Pannello in multistrato con superficie in essenza o pannello multistrato marino nobilitato in essenza.

Linearità a fasce orizzontali che richiama l'estetica del prodotto sezionale.



**Panneau multiplis avec surface en essence** ou **panneau multiplis marin mélaminé en essence**.

Linéarité avec des bandeaux horizontaux rappelant l'esthétique de la porte sectionnelle.

Securlap  
Family Linee  
Modello Duo  
Okoumé  
laccato Ral 9006

Securlap  
Family Linee  
Modèle Duo  
Okoumé  
laqué Ral 9006

Securlap  
Family Linee  
Modello Emi  
Okoumé  
tinta Miele

Securlap  
Family Linee  
Modèle Emi  
Okoumé  
couleur Miel

# FAMILY LINEE

## SIX

Pannello in multistrato con superficie in essenza o pannello multistrato marino nobilitato in essenza.

Essenzialità ed estremo rigore per questo modello caratterizzato da scanalature orizzontali.



Panneau multiplis avec surface en essence ou panneau multiplis marin mélaminé en essence.

Essentialité et rigueur extrême pour ce modèle caractérisé par des rainures horizontales.

# FAMILY LINEE

## VIP

Pannello in multistrato con superficie in essenza o pannello multistrato marino nobilitato in essenza.

Il modello Vip dove l'accostamento di doghe verticali esprime sobrietà e tradizione.



Panneau multiplis avec surface en essence ou panneau multiplis marin mélaminé en essence.

Le modèle Vip où la juxtaposition des lames verticales exprime sobriété et tradition.



Securlap  
Family Linee  
Modello Six  
Okoumé  
laccato Ral 9006

Securlap  
Family Linee  
Modèle Six  
Okoumé  
laqué Ral 9006

Securlap  
Family Linee  
Modello Vip  
Okoumé  
laccato Ral 9016

Securlap  
Family Linee  
Modèle Vip  
Okoumé  
laqué Ral 9016

# FAMILY LINEE

## ARA

Pannello in multistrato con superficie in essenza o pannello multistrato marino nobilitato in essenza.

L'incrociarsi di scanalature verticali e orizzontali rendono questo modello una creazione particolarmente d'avanguardia. Questo modello è anche disponibile con inserti in acciaio Inox.

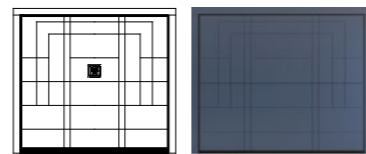

Panneau multiplis avec surface en essence ou panneau multiplis marin mélaminé en essence.

L'intersection de rainures verticales et horizontales fait de ce modèle une création particulièrement à l'avant-garde. Ce modèle est également disponible avec des inserts en acier inoxydable.

# FAMILY LINEE

## GEO

Pannello in multistrato con superficie in essenza o pannello multistrato marino nobilitato in essenza.

L'incrociarsi di scanalature verticali e orizzontali rendono il modello GEO una creazione particolarmente d'avanguardia. Ispirato a una linea minimalista ricorrente nelle costruzioni di nuova tendenza, viene particolarmente apprezzato dai progettisti.



Panneau multiplis avec surface en essence ou panneau multiplis marin mélaminé en essence.

L'intersection de rainures verticales et horizontales rend le modèle GEO une création particulièrement à l'avant-garde. Inspiré d'une ligne minimaliste réitérée dans les constructions de nouvelle tendance, ce modèle est particulièrement apprécié des designers.



Securlap  
Family Linee  
Modello Ara  
Okoumé  
laccato Ral 5007

Securlap  
Family Linee  
Modèle Ara  
Okoumé  
laqué Ral 5007

Securlap  
Family Linee  
Modèle Geo  
Okoumé  
laccato Ral 3003

Securlap  
Family Linee  
Modèle Geo  
Okoumé  
laqué Ral 3003



# FAMILY LINEE

## SPI

Pannello in multistrato con superficie in essenza o pannello multistrato marino nobilitato in essenza.

Design di grande tradizione per questo modello con scanalature a "spina di pesce".

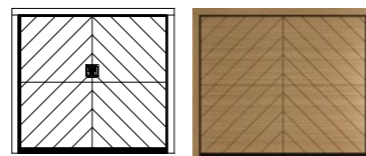

Panneau multiplis avec surface en essence ou panneau multiplis marin mélaminé en essence.

Design de grande tradition pour ce modèle avec des rainures en chevrons.

# FAMILY LINEE

## TAU

Pannello in multistrato con superficie in essenza o pannello multistrato marino nobilitato in essenza.

Il modello TAU trova la sua eleganza nell'incrociarsi di linee e bassorilievi per un disegno ricco di originalità che dona personalità alla casa.

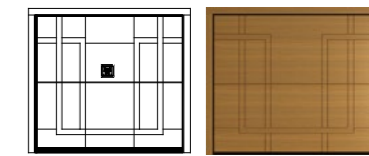

Panneau multiplis avec surface en essence ou panneau multiplis marin mélaminé en essence.

Le modèle TAU trouve son élégance dans le croisement de lignes et de bas-reliefs d'où un design riche en originalité qui donne de la personnalité à l'habitation.

Securlap  
Family Linee  
Modello Spi  
Larice con vernice  
pigmentata

Securlap  
Family Linee  
Modèle Spi  
Mélèze à la peinture  
pigmentée



Securlap  
Family Linee  
Modello Tau  
Teak con vernice  
pigmentata

Securlap  
Family Linee  
Modèle Tau  
Teck à la peinture  
pigmentée

# FAMILY LINEE

## NEWMAN

Pannello in multistrato con superficie in essenza o pannello multistrato marino nobilitato in essenza.

Il ricercato ritmo delle composizioni di linee verticali sono l'espressione di un design moderno e accattivante che nelle estetiche per porte per garage e porte d'ingresso Silvelox modernizzano l'ambiente in cui vengono inserite.

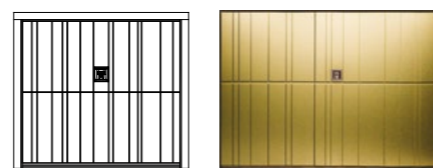

Panneau multiplis avec surface en essence ou panneau multiplis marin mélaminé en essence.

Le rythme recherché des compositions de lignes verticales est l'expression d'un design moderne et captivant qui, dans les esthétiques des portes de garage et des portes d'entrée Silvelox modernise l'environnement dans lequel elles sont insérées.

# FAMILY BUGNE

## BOX

Pannello in multistrato con superficie in essenza o pannello multistrato marino massellato e nobilitato in essenza.

Modello caratterizzato da una semplice ma spiccata personalità.

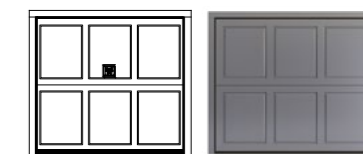

Panneau multiplis avec surface en essence ou panneau multiplis marin mélaminé en essence.

Modèle caractérisé par une personnalité simple mais prononcée.



Securlap  
Family Linee  
Modello Newman  
Okoumé  
Ral 6013 Verde canna

Securlap  
Family Linee  
Modèle Newman  
Okoumé  
Ral 6013 Vert roseau

Securlap  
Family Bugne  
Modello Box  
Okoumé  
laccato Ral 7040

Securlap  
Family Bugne  
Modèle Box  
Okoumé  
laqué Ral 7040

# FAMILY DESIGN

## TWO

Pannello in multistrato con superficie in essenza o pannello multistrato marino nobilitato in essenza.

Piacevole combinazione di venature orizzontali e verticali.

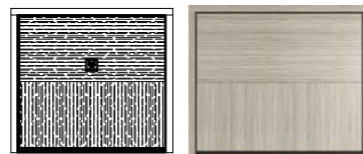

Panneau multiplis avec surface en essence ou panneau multiplis marin mélaminé en essence.

Combinaison captivante de veinages horizontaux et verticaux.

# FAMILY DESIGN

## SLOT

Pannello in multistrato con superficie in essenza o pannello multistrato marino nobilitato in essenza.

Una lavorazione distintiva per un combinarsi di bassorilievi che esaltano le forme di una porta per garage di assoluta tendenza.



Panneau multiplis avec surface en essence ou panneau multiplis marin mélaminé en essence.

Un procédé de production caractéristique se déclinant en une combinaison de bas-reliefs qui mettent en valeur les formes d'une porte de garage très tendance.

Securlap  
Family Design  
Modello Two  
Larice spazzolato  
sabbia

Securlap  
Family Design  
Modèle Two  
Mélèze brossé  
sable

Securlap  
Family Design  
Modello Slot  
Okoumé  
laccato Ral 7044

Securlap  
Family Design  
Modèle Slot  
Okoumé  
laqué Ral 7044

# FAMILY DESIGN

## TEX

Pannello in multistrato con superficie in essenza o pannello multistrato marino nobilitato in essenza.

Raffinata ricerca del disegno tramite l'accostamento delle venature e di essenze pregiate.



Panneau multiplis avec surface en essence ou panneau multiplis marin mélaminé en essence.

Recherche de design raffinée grâce à la juxtaposition de veinages et de d'essences de qualité.

Securlap  
Family Design  
Modello Tex  
Larice spazzolato

Securlap  
Family Design  
Modèle Tex  
Mélèze brossé

# FAMILY DESIGN

## MILLERIGHE

Pannello in multistrato con superficie in essenza o pannello multistrato marino nobilitato in essenza.

La nuova collezione di estetiche per porte d'ingresso a marchio Silvelox nasce da un'ispirazione dello studio di architettura milanese Buratti Architetti che ha trovato nella creatività artistica di uno dei più importanti artisti americani del dopoguerra la sua concretizzazione, Solomon "Sol" LeWitt (1928-2007), esponente della Minimal Art.

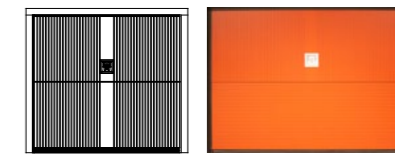

Panneau multiplis avec surface en essence ou panneau multiplis marin mélaminé en essence.

La nouvelle collection d'habillages pour portes de garage de la marque Silvelox est née d'une inspiration du cabinet d'architecture milanais Buratti Architetti qui a trouvé dans la créativité artistique de l'un des plus importants artistes américains de l'après-guerre sa concrétisation, Solomon «Sol» LeWitt (1928-2007), représentant de l'Art Minimal.

Securlap  
Family Design  
Modello Millerighe  
personalizzato  
Okoumé  
Ral 3001

Securlap  
Family Design  
Modèle Millerighe  
personnalisé  
Okoumé  
Ral 3001

# FAMILY DESIGN

## ONDULÈ

Pannello in multistrato con superficie in essenza o pannello multistrato marino nobilitato in essenza.

Una giocosa bisellatura ricorda le dune del deserto per un effetto scenico armonico ma dal carattere originale.

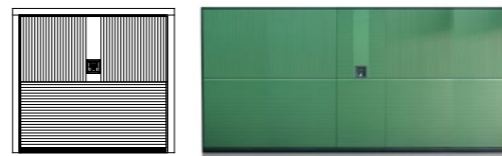

Panneau multiplis avec surface en essence ou panneau multiplis marin mélaminé en essence.

Un jeu de chanfreins rappelle les dunes du désert pour un effet scénique harmonieux mais avec un caractère original.

Securlap  
Family Design  
Modello Ondulè  
Okoumé  
Ral a richiesta

Securlap  
Family Design  
Modèle Ondulè  
Okoumé  
Ral sur demande

Dettaglio lavorazione pannello  
Détail façonnage panneau

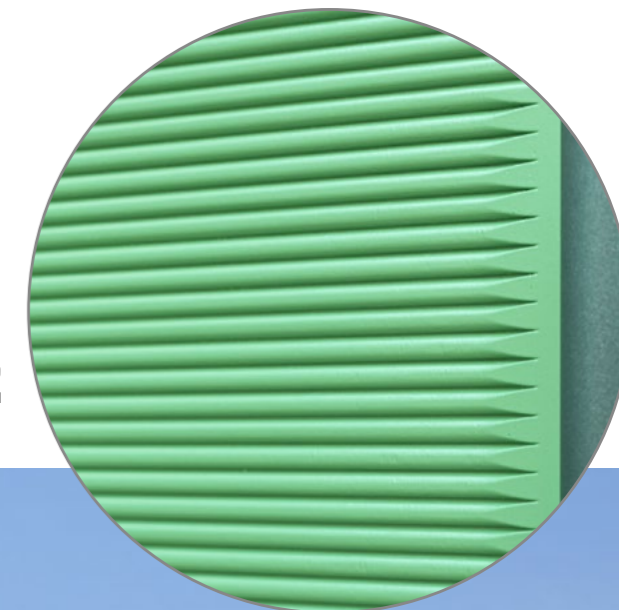

# FAMILY METAL SKIN

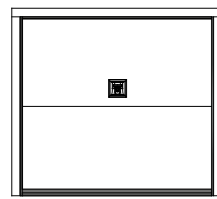

MODELLO  
DUO

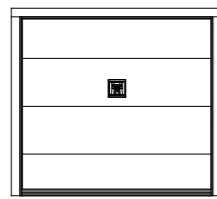

MODELLO  
EMI

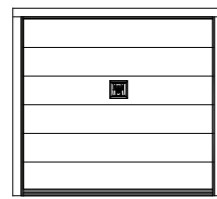

MODELLO  
SIX

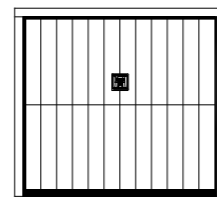

MODELLO  
VIP

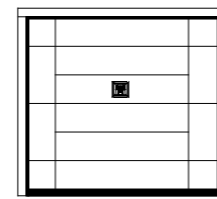

MODELLO  
GEO

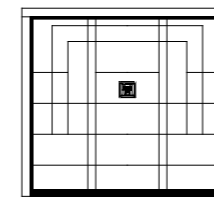

MODELLO  
ARA

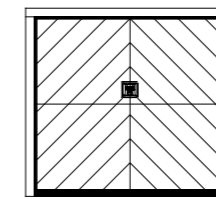

MODELLO  
SPI

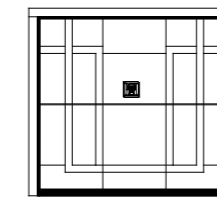

MODELLO  
TAU

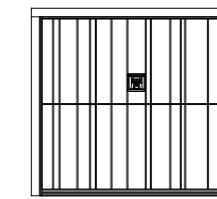

MODELLO  
NEWMAN



Securlap  
Family Design  
Modello Newman  
Metal Skin  
Effetto peltro Ferro

Securlap  
Family Design  
Modèle Random  
Metal Skin  
Effet Etain fer

Il **pannello in multistrato marino di Okoumé** segue il processo di laccatura delle finiture Metal skin che prevede una lavorazione manuale per ricreare l'effetto del metallo nelle finiture peltro e patinato. Il ciclo di verniciatura combina l'utilizzo di una base lucida con la vernice all'acqua bicomponente effetto metallo satinato, che viene poi protetta con una finitura opaca trasparente acrilica. La leggera graffiatura o spugnatura della superficie, abbinata all'applicazione di una patina invecchiante, crea movimenti e sfumature uniche e di grande impatto.

Le **panneaux multiplis marin d'Okoumé** suit le processus de laquage des finitions Metal skin qui implique un traitement manuel pour recréer l'effet du métal dans les finitions étain et patiné. Le cycle de peinture combine l'utilisation d'une base polie avec la peinture à l'eau à deux composants à effet métal satiné, qui est ensuite protégée par une finition acrylique transparente mate. La légère éraflure ou épongeage de la surface, associée à l'application d'une patine vieillissante, crée des mouvements et des nuances uniques et de grand impact.



Effetto Peltro Acciaio  
Effet Etain acier



Effetto Patinato Acciaio  
Effet acier patiné

**L'UNICITÀ  
DELLA VERNICIATURA  
FATTA A MANO**

**L'UNICITE DE  
LA PEINTURE  
FAITE A LA MAIN**

# JAPANESE MOOD

## SUGI

Pannello in **multistrato nobilitato in essenza**.

SUGI deriva da Shou sugi ban che significa letteralmente "tavola di legno bruciata" e si tratta di una tecnica molto antica, non tossica ma ecologica, che consiste nel bruciare la superficie delle tavole di cedro con la finalità di renderle più durevoli per l'esposizione all'esterno.

L'effetto estetico è molto ricercato e la garanzia di stabilità e durata nel tempo perfetta.

Finitura disponibile su modello FLAT.



Panneau **multiplis mélaminé en essence**.

SUGI dérive de Shou sugi ban qui signifie littéralement «planche de bois brûlé». Il s'agit d'une technique très ancienne, non toxique mais écologique, qui consiste à brûler la surface des planches de cèdre dans le but de les rendre plus durables pour l'exposition à l'extérieur.

L'effet esthétique est très recherché et on a la garantie d'une parfaite stabilité et durabilité dans le temps.

Finition disponible sur modèle PLAT.

## WABI SABI

Pannello in **multistrato nobilitato in essenza**.

WABI SABI recupera il legno invecchiato impreziosendolo con degli elementi borchati. Nel rispetto della filosofia giapponese si vuole enfatizzare la semplicità naturale del legno sposandola con l'elegante maturità rustica che viene alle cose quando invecchiano.

Finitura disponibile su modello FLAT.

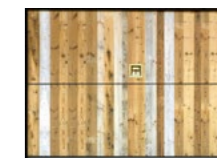

**Hardwood plywood panel.**

WABI SABI uses aged wood, embellished with studded features. In keeping with the Japanese philosophy, the emphasis here is on the natural simplicity of wood by matching it with the elegant rustic maturity that everything acquire over time.

Finish available on FLAT model.

Securlap  
Family Japanese Mood  
Modello Sugi  
Abete con nodi  
verniciato nero

Securlap  
Family Japanese Mood  
Modèle Sugi  
Sapin avec nœuds  
peint en noir

Securlap  
Family Japanese Mood  
Modello Wabi sabi  
Assi di legno invecchiato

Securlap  
Family Japanese  
Modèle Wabi sabi  
Planches de bois vieilli

# LA TECNOLOGIA NELLA FINITURA SUPERFICIALE DEI PANNELLI PER LA MASSIMA GARANZIA

Ogni porta Silvelox è un prodotto unico che parte dal legno come materia prima. Il legno è un materiale vivo soggetto per sua stessa natura a mutamenti determinati da fattori esterni quali luce solare, temperatura, umidità dell'ambiente e uso quotidiano.

Le variazioni di tonalità sono normali, il legno inoltre può essere soggetto a variazioni dimensionali dipendenti dalla temperatura e dall'umidità dell'ambiente.

Nelle condizioni più critiche possono comparire lievi fessurazioni che tenderanno ad attenuarsi una volta stabilite le condizioni climatiche. È lecito aspettarsi quindi nel tempo, che le porte possano subire lievi modificazioni che, tuttavia, non producono altro effetto che aumentarne la bellezza e il fascino, proprio come avviene con ogni materiale naturale. Un processo studiato che prevede varie fasi di verniciatura con l'ausilio di un impianto tecnologicamente avanzato, unico in Italia nel comparto delle porte d'ingresso e per garage.

## PROCESSO LAVORAZIONE PANNELLI LACCATI PROCESSUS DE LAQUAGE DES PANNEAUX

- 1 Deposito materiale impregnante ibrido ad alta penetrazione.  
Dépôt de matériau d'imprégnation hybride à haute pénétration
- 2 Passaggio nel forno a 40° circa  
Passage au four à environ 40°.
- 3 Deposito materiale anticrepa per legni a poro aperto per uso esterno  
pôt de matériau résistant aux fissures pour les bois à pores ouverts pour une utilisation en extérieur
- 4 Passaggio nel forno a 45° circa  
Passage au four à environ 45°.
- 5 Stuccaggio carteggiatura, preparazione alla verniciatura tutto completamente a mano  
Etalage de mastic, ponçage, préparation à la peinture le tout entièrement à la main
- 6 Deposito materiale pigmentato RAL a scelta ad alta durabilità  
Dépôt de matériau pigmenté RAL au choix à haute durabilité
- 7 Passaggio in forno a 45°  
Passage au four à environ 45°.

# LA TECHNOLOGIE DANS LA FINITION DE LA SURFACE DES PANNEAUX POUR UN MAXIMUM DE GARANTIE

Chaque porte Silvelox est un produit unique qui part du bois comme matière première. Le bois est, de par sa nature même, un matériau vivant soumis à des changements dus à des facteurs externes tels que l'ensoleillement, la température, l'humidité ambiante et l'utilisation quotidienne.

Les variations de tonalité sont normales, le bois peut également être sujet à des variations dimensionnelles dépendant de la température et de l'humidité de l'environnement.

Dans les conditions les plus critiques, de légères fissures peuvent apparaître qui tendront à s'atténuer une fois les conditions climatiques établies. On peut donc s'attendre au fil du temps à ce que les portes puissent subir de légères modifications qui, cependant, n'ont d'autre effet que d'en augmenter leur beauté et leur charme, comme c'est le cas pour tout matériau naturel. Un processus étudié qui implique différentes phases de peinture à l'aide d'un équipement technologiquement avancé, unique en Italie dans le secteur des portes d'entrée et des portes de garage.

## PROCESSO LAVORAZIONE PANNELLI IMPREGNATI PROCESSUS DE TEINTURE DES PANNEAUX

- 1 Deposito impregnante colorato con preservanti per il legno top quality  
Dépôt d'imprégnation coloré avec des agents de préservation du bois de qualité supérieure
- 2 Passaggio nel forno a 40° circa  
Passage au four à environ 40°.
- 3 Deposito fondo bagnante con assorbitori UV, top quality  
Dépôt d'apprêt d'humidification avec absorbeurs UV de haute qualité
- 4 Passaggio nel forno a 40° circa  
Passage au four à environ 40°.
- 5 Deposito materiale colorazione tinta a scelta con lino per esterno, top quality  
Dépôt de la substance colorante de votre choix avec du lin pour usage extérieur, de haute qualité
- 6 Passaggio in forno a 45°  
Passage au four à environ 45°.



Doppia linea di verniciatura con forno a infrarossi con sette trattamenti sui pannelli Silvelox per completare la reticolazione della vernice.

Double ligne de peinture avec four infrarouge avec sept traitements sur panneaux Silvelox pour compléter la réticulation de la peinture.

## RIVESTIMENTI PER ESTERNO GARANTITI 15 E 12 ANNI

Una sequenza di processi di verniciatura personalizzati per i pannelli laccati o impregnati che hanno l'obiettivo di garantire il prodotto pannelli finito oltre la garanzia commerciale:

**Pannelli in essenza impregnati  
12 anni di garanzia**

**Pannelli in essenza laccati  
15 anni di garanzia**

**Pannelli in essenza naturale trasparente per esterni pigmentato bianco o trasparente per interni 0 gloss 5 anni di garanzia**

## HABILLAGES POUR EXTERIEUR 15 ET 12 ANS DE GARANTIE

Une séquence de procédés de peinture personnalisés pour panneaux laqués ou peints qui ont pour objectif de garantir le produit fini du panneau au-delà de la garantie commerciale:

**Panneaux en essence peints  
12 ans de garantie**

**Panneaux en essence laqués  
15 ans de garantie**

**Panneaux en essence naturelle transparente pour l'extérieur, pigmentés blancs ou transparents pour l'intérieur 0 brillant Garantie 5 ans**



# ESSENZE

PANNELLO IN MULTISTRATO CON SUPERFICIE IN ESSENZA  
PANNELLO IN MULTISTRATO MARINO NOBILITATO O MASSELLATO IN ESSENZA

PANNEAU MULTIPLIS AVEC SURFACE EN ESSENCE  
PANNEAU MULTIPLIS MARIN MASSIF ET MELAMINE AVEC SURFACE EN ESSENCE

NATURALI E DA LACCARE O IMPREGNARE  
NATURELS SOUMIS A LAQUAGE OU TEINTURE

Adatto per esterni / Adapté pour l'extérieur

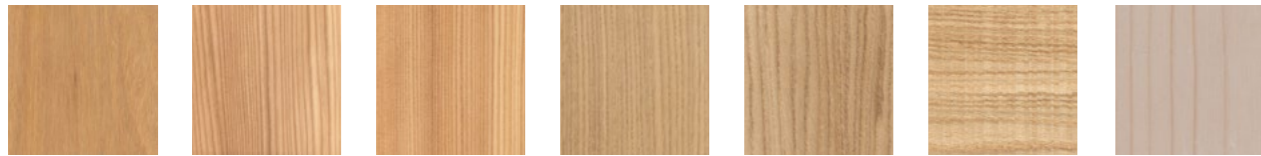

Okoumé  
Okoumé  
Larice  
Melèze  
Larice Spazzolato  
Melèze brossé  
Rovere  
Chêne  
Rovere Spazzolato  
Chêne brossé  
Rovere Segato  
Chêne Scié  
Abete Nordico  
Sapin du Nord

Trasparente per esterni pigmentato bianco -Trasparente per interni 0 gloss / Pigment blanc transparent pour extérieur - 0 gloss transparent pour intérieur

DISPONIBILI NELLE FINITURE IMPREGNATE / FINITIONS DE TEINTURE AU CHOIX

Adatto per esterni / Adapté pour l'extérieur



Tinta Miele  
Teinte Miel  
Tinta Rovere  
Teinte chêne  
Tinta Douglas  
Teinte Douglas  
Tinta Ciliegio  
Teinte Merisier  
Tinta Mogano  
Teinte Acajou  
Tinta Noce  
Teinte Noyer  
Tinta Noce Scuro  
Teinte Noyer foncé  
Tinta Verde  
Teinte verte

Esempio su base Rovere ma disponibile su tutte le essenze. / Exemple sur base Chêne mais disponible sur toutes les essences de bois.

DISPONIBILI NELLE FINITURE LACCATE / FINITIONS EN LAQUAGE AU CHOIX

Adatto per esterni / Adapté pour l'extérieur



RAL 9016  
Bianco traffico  
Blanc signalisation  
RAL 9010  
Bianco puro  
Blanc pur  
RAL 1013  
Bianco perla  
Blanc perlé  
RAL 7035  
Grigio luce  
Gris clair  
RAL 7040  
Grigio finestra  
Gris fenêtre  
RAL 7044  
Grigio seta  
Gris soie  
RAL 7036  
Grigio platino  
Gris platine  
RAL 1019  
Beige grigiastro  
Beige gris



RAL 7006  
Grigio beige  
Gris beige  
RAL 7039  
Grigio quarzo  
Gris quartz  
RAL 7013  
Grigio brunastro  
Gris brun  
RAL 7016  
Grigio antracite  
Gris anthracite  
RAL 6013  
Verde canna  
Vert jonc  
RAL 6005  
Verde muschio  
Vert mousse  
RAL 3003  
Rosso rubino  
Rouge rubis

DISPONIBILI NELLE FINITURE LACCATE NCS / FINITIONS EN LAQUAGE NCS AU CHOIX

Adatto per esterni / Adapté pour l'extérieur

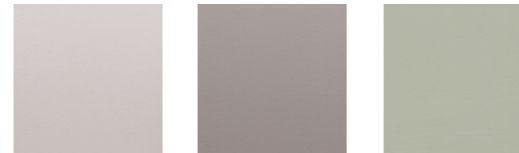

S 2502-R  
S 4502-R  
S 3005-G50Y

DISPONIBILI NELLE FINITURE LACCATE METAL SKIN / FINITIONS EN LAQUAGE METAL SKIN AU CHOIX

Su base Okoumé adatto per ambienti esterni su entrambi i lati della / Sur base Okoumé adapté aux environnements extérieurs des deux côtés de la porte

EFFETTO PELTRO / EFFET ÉTAÏN

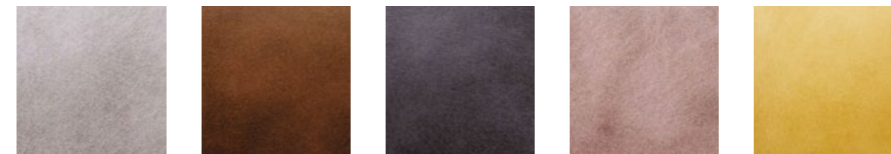

Acciaio  
Acier  
Bronzo  
Bronze  
Ferro  
Fer  
Oro Rosa  
Or rose  
Ottone  
Laiton

Trattasi di verniciatura manuale disomogenea che rappresenta una caratteristica di unicità artigianale del prodotto. Il s'agit d'une peinture manuelle inégale qui représente une caractéristique de l'unicité artisanale du produit

EFFETTO PATINATO / PATINATE EFFECT

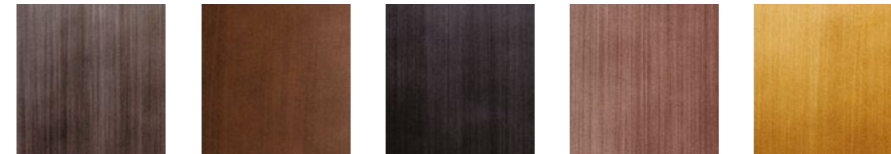

Acciaio  
Acier  
Bronzo  
Bronze  
Ferro  
Fer  
Oro Rosa  
Or rose  
Ottone  
Laiton

Trattasi di verniciatura manuale disomogenea che rappresenta una caratteristica di unicità artigianale del prodotto. Il s'agit d'une peinture manuelle inégale qui représente une caractéristique de l'unicité artisanale du produit

# ALTRE ESSENZE / AUTRES ESSENCES

PANNELLO IN MULTISTRATO CON SUPERFICIE IN ESSENZA  
PANNELLO IN MULTISTRATO MARINO NOBILITATO IN ESSENZA

PANNEAU MULTIPLIS AVEC SURFACE EN ESSENCE  
PANNEAU MULTIPLIS MARIN MASSIF ET MELAMINE EN ESSENCE

NATURALI / NATURELS

Adatto per esterni / Adapté pour l'extérieur



Larice cotto  
Meleze cuit  
Teak  
Teak  
Wengè  
Wengè

JAPANESE MOOD / ATMOSPHERE NIPPONE

Adatto per esterni / Adapté pour l'extérieur

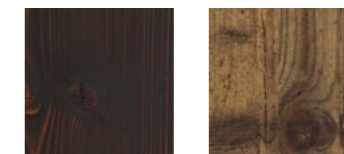

Sugi  
Sugi  
Wabi Sabi  
Wabi Sabi

# SECURLAP

## MANIGLIE POIGNÉES

Un'attenzione particolare viene riservata alla scelta della giusta maniglia sia in termini di funzionalità che estetica. Punto di forza è l'utilizzo della stessa finitura sulle diverse tipologie di maniglie proposte anche in abbinata tra porta per garage e porta d'ingresso. Design, funzionalità e estetica per soluzioni d'apertura selezionate da Silvelox e in grado di personalizzare con uno stile unico la porta d'ingresso di casa.

Une attention particulière est portée au choix de la bonne poignée à la fois en termes de fonctionnalité et d'esthétique. Le point fort est l'utilisation de la même finition sur les différents types de poignées également proposées assorties entre porte de garage et porte d'entrée. Conception, fonctionnalité et esthétique pour des solutions d'ouverture sélectionnées par Silvelox et capables de personnaliser la porte d'entrée de la maison avec un style unique.

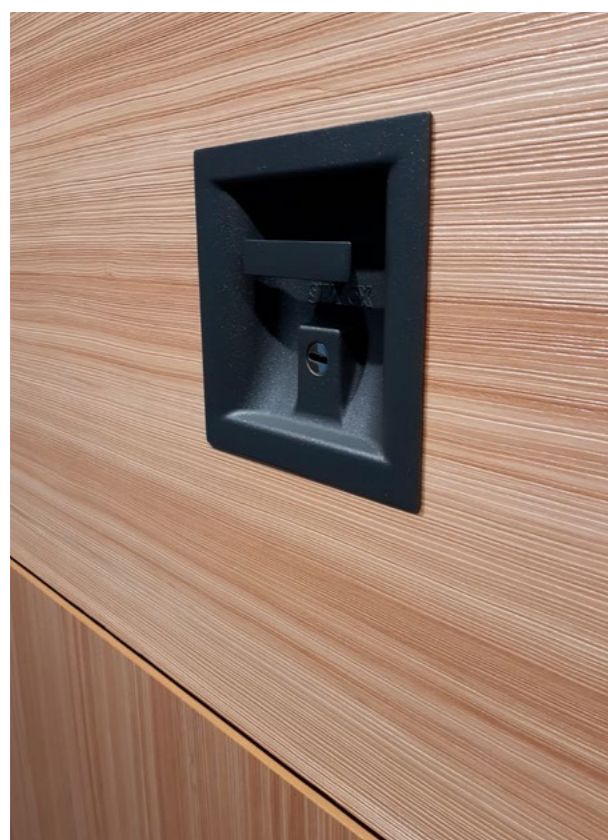

Grey



Bronze



Silk

Verniciatura a mano esclusiva Silvelox effetto Silk  
Effet Silvelox Silk exclusif peint à la main

## CARATTERISTICHE TECNICHE CARACTÉRISTIQUES TECHNIQUES

Telaio perimetrale in lamiera di acciaio pressopiegata da 2 mm colore grigio antracite.

Anta costituita da due pannelli sandwich autoportanti in multistrato di Okoumè di spessore 75 mm, disposti in orizzontale e uniti tra di loro meccanicamente.

Guarnizione inferiore in gomma EPDM con profilo a gocciolatoio. Micro costa di sicurezza inserita nella guarnizione inferiore.

Guarnizione perimetrale EPDM antischiacciamento di tenuta all'aria e all'acqua.

Costa di sicurezza inserita sul bordo primario della porta.

Sistema a doppi contrappesi laterali con carter di rivestimento in lamiera 1,2 mm di acciaio pressopiegata colore grigio antracite.

Superficie esterna in legno di Okoumè

Superficie esterna in legno di Okoumè

Maniglia esterna a conchiglia Grey

Serratura su maniglia superiore con cilindro europeo e n° 3 chiavi in dotazione + 1 chiave cantiere.

Porta sezionale con anta apribile in 2 pannelli sovrapponibili.

Trasmittanza termica U=1,00 W/m<sup>2</sup>K.

Porta motorizzata con motore Silvelox: motorizzazione elettromeccanica, centralina elettronica, e micro costa di sicurezza centrale.

Ricevente interna.

2 Telecomandi quadricanale

Porta non debordante.

La porta è utilizzabile manualmente e sbloccabile manualmente in caso di mancanza di corrente

Garanzia sulle parti meccaniche 2 anni o 40.000 manovre.

Garanzia sulla verniciatura del pannello 5 anni

Cadre périmétrique en tôle d'acier pliée à la presse de couleur de 2 mm gris anthracite.

Porte composée de deux panneaux sandwich autoportants en contreplaqué L'okoumè a une épaisseur de 75 mm, disposé horizontalement et assemblé mécaniquement.

Joint inférieur en caoutchouc EPDM avec profil en rejet d'eau. Barre palpeuse de sécurité inséré dans le joint inférieur.

Joint périmétrique EPDM anti-écrasement pour l'étanchéité à l'air et à l'eau

Barre palpeuse de sécurité inséré sur le bord de la porte.

Système de contrepoids double avec enveloppe en tôle

1,2 mm d'acier plié gris anthracite.

Surface extérieure en bois d'Okoumè

Surface intérieure en bois d'Okoumè

Poignée extérieure Grey

Serrure sur poignée supérieure avec cylindre européen et 3 clés en équipement + 1 clé de chantier.

Porte sectionnelle avec porte ouvrante en 2 panneaux superposés.

Transmission thermique U = 1,00 W / m<sup>2</sup>K.

Porte motorisée avec moteur Silvelox : motorisation électromécanique, unité de commande électronique et barre palpeuse centrale de sécurité.

Récepteur interne.

2 télécommandes à quatre canaux

Porte non débordante.

La porte peut être utilisée manuellement et peut être déverrouillée manuellement en cas de panne électrique

Garantie sur les pièces mécaniques 2 ans ou 40 000 manœuvres.

Garantie de 5 ans sur la peinture des panneaux.

### INGOMBRI TELAIO PERIMETRALE / DIMENSIONS DU CADRE PÉRIMÉTRIQUE

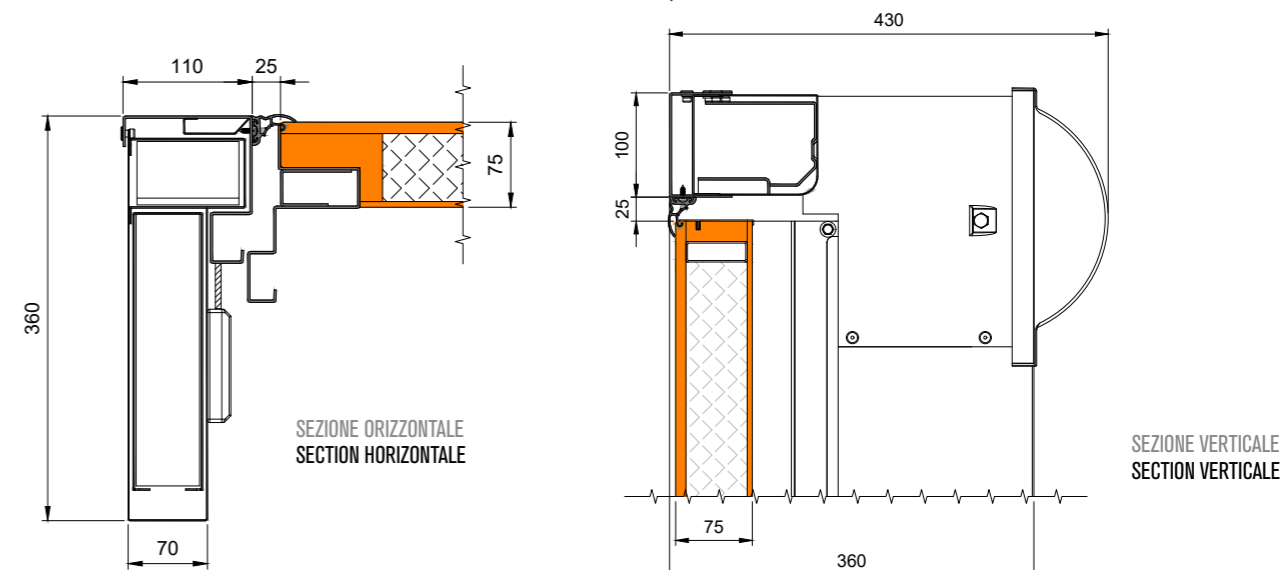

### DETTAGLIO SOGLIA/ THERESHOLD DETAIL

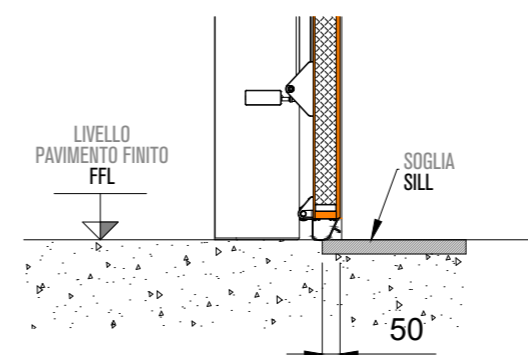

TELAIO IN LUCE / CADRE EN TABLEAU

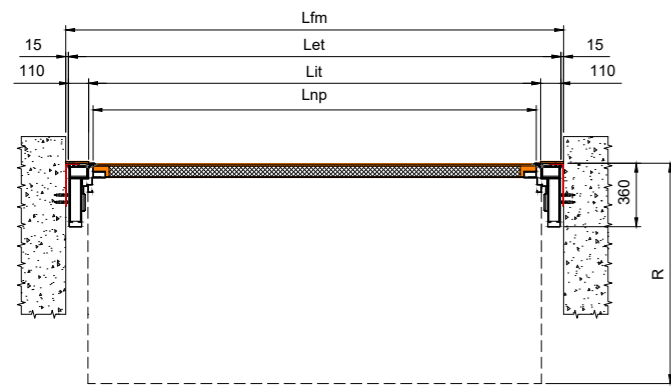

SEZIONE ORIZZONTALE  
SECTION HORIZONTALE

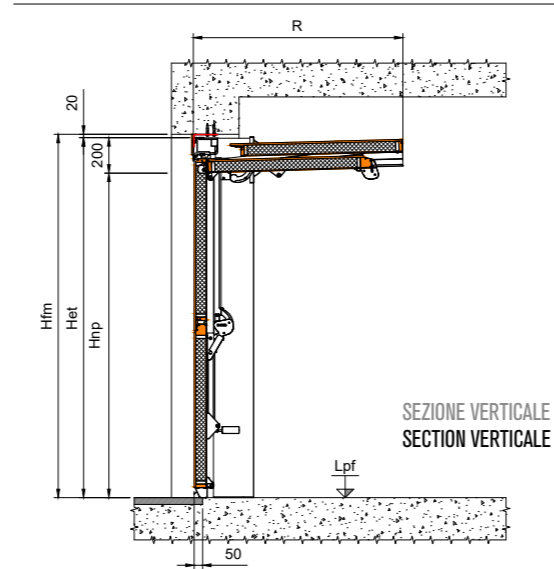

SEZIONE VERTICALE  
SECTION VERTICALE

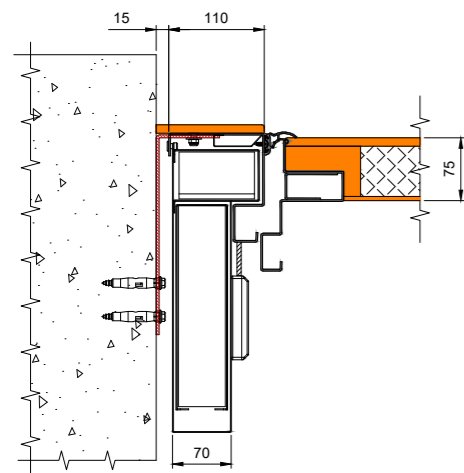

DETTAGLIO TELAI0 IN LUCE SEZIONE ORIZZONTALE  
SECTION HORIZONTALE

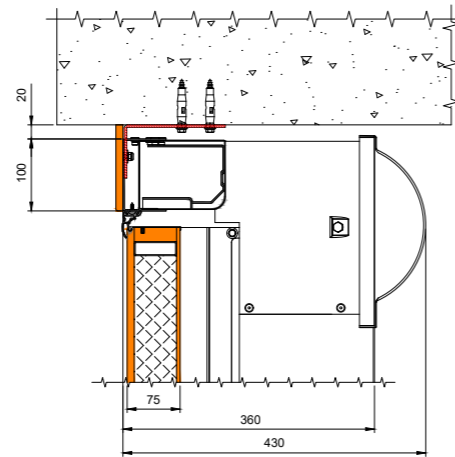

DETTAGLIO TELAI0 IN LUCE SEZIONE VERTICALE  
SECTION VERTICALE

MISURE IN LARGHEZZA [mm] / MESURES EN LARGEUR [mm]			
<b>Let</b>	Luce esterna telaio	Largeur Hors tout cadre	A descrizione del cliente Selon relevé de mesures
<b>Lfm</b>	Luce foro muro	Largeur Ouverture maçonnerie	Let + 30mm
<b>Lit</b>	Luce interno telaio	Largeur Intérieur Cadre	Let - 220mm
<b>Lnp</b>	Luce netta passaggio	Largeur Passage	Let - 320mm

MISURE IN ALTEZZA [mm] / MESURES EN HAUTEUR [mm]			
<b>Het</b>	Altezza esterna telaio	Hauteur Hors tout cadre	A descrizione del cliente Selon relevé de mesures
<b>Hfm</b>	Altezza foro muro	Hauteur Ouverture maçonnerie	Het + 20mm
<b>Hnp</b>	Altezza netta passaggio	Hauteur passage net	Het - 200mm
<b>Lpf</b>	Livello pavimento finito	Niveau sol fini	A descrizione del cliente Selon relevé de mesures

TELAIO PARZIALMENTE IN LUCE / CADRE PARTIELLEMENT EN LUMIÈRE

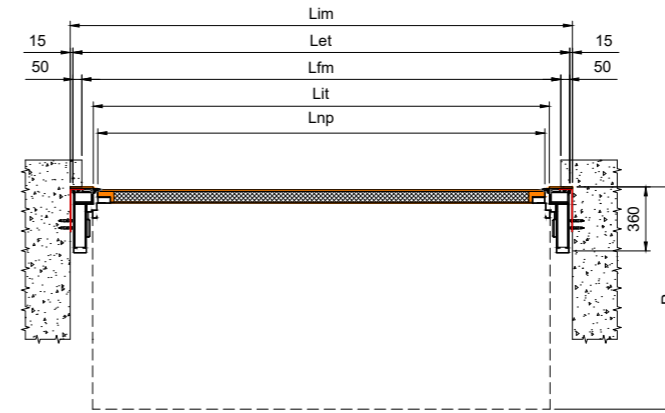

SEZIONE ORIZZONTALE  
SECTION HORIZONTALE

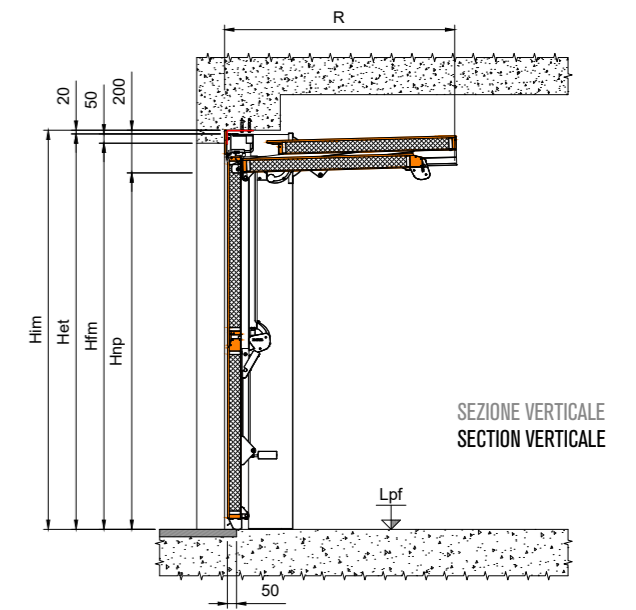

SEZIONE VERTICALE  
SECTION VERTICALE

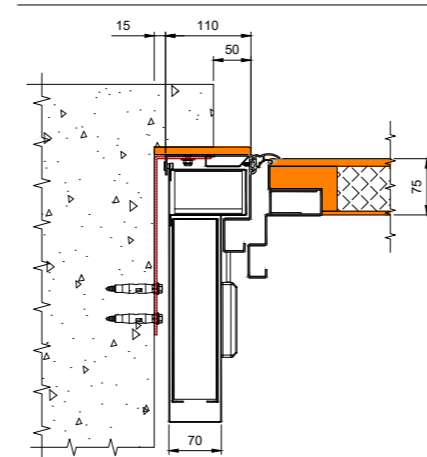

DETTAGLIO TELAI0 PARZIALMENTE IN LUCE SEZIONE ORIZZONTALE  
DÉTAIL DU CADRE PARTIELLEMENT EN TABLEAU COUPE HORIZONTALE

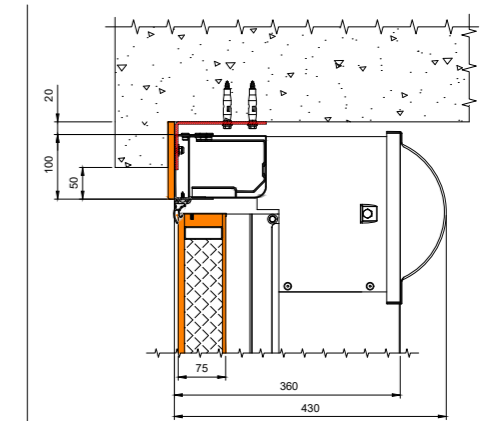

DETTAGLIO TELAI0 PARZIALMENTE IN LUCE SEZIONE VERTICALE  
DÉTAIL DU CADRE PARTIELLEMENT EN TABLEAU COUPE VERTICALE

MISURE IN LARGHEZZA [mm] / MESURES EN LARGEUR [mm]			
<b>Let</b>	Luce esterna telaio	Largeur Hors tout cadre	A descrizione del cliente Selon relevé de mesures
<b>Lfm</b>	Luce foro muro	Largeur Ouverture maçonnerie	Let - 100mm
<b>Lim</b>	Luce interno muro	Largeur mur intérieur	Let + 30mm
<b>Lit</b>	Luce interno telaio	Largeur Intérieur Cadre	Let - 220mm
<b>Lnp</b>	Luce netta passaggio	Largeur Passage	Let - 320mm

MISURE IN ALTEZZA [mm] / MESURES EN HAUTEUR [mm]			
<b>Het</b>	Altezza esterna telaio	Hauteur Hors tout cadre	A descrizione del cliente Selon relevé de mesures
<b>Hfm</b>	Altezza foro muro	Hauteur Ouverture maçonnerie	Het - 50mm
<b>Him</b>	Altezza interno muro	Hauteur mur intérieur	Het + 20mm
<b>Hnp</b>	Altezza netta passaggio	Hauteur passage net	Het - 200mm
<b>Lpf</b>	Livello pavimento finito	Niveau sol fini	A descrizione del cliente Selon relevé de mesures

TELAIO OLTRE LUCE IN BATTUTA / CADRE EN APPLIQUE

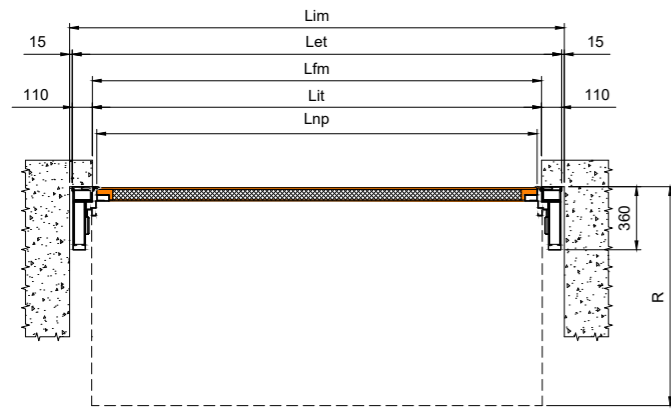

SEZIONE ORIZZONTALE  
SECTION HORIZONTALE

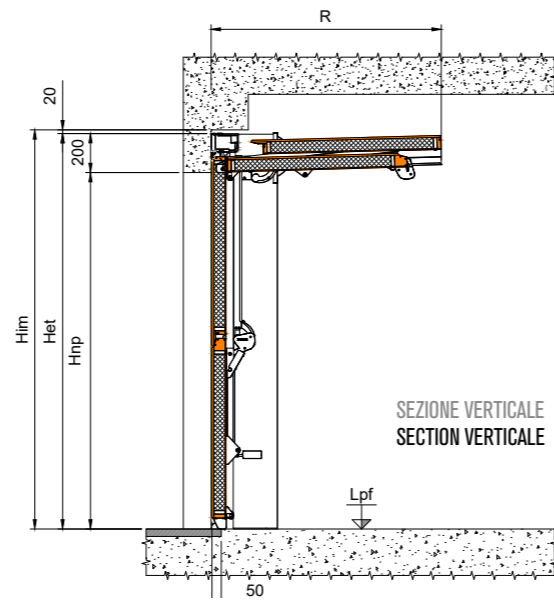

SEZIONE VERTICALE  
SECTION VERTICALE

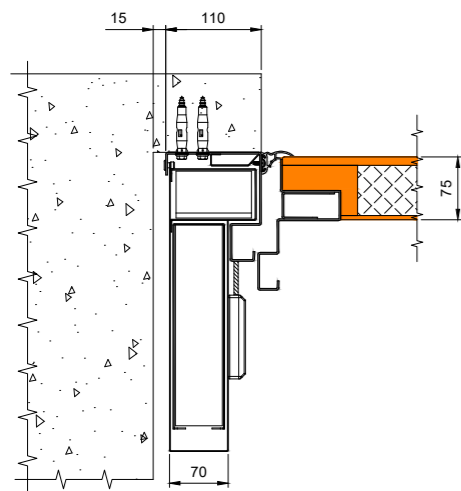

DETTAGLIO TELAI OLTRE LUCE IN BATTUTA SEZIONE ORIZZONTALE  
DÉTAIL CADRE EN APPLIQUE SECTION HORIZONTALE

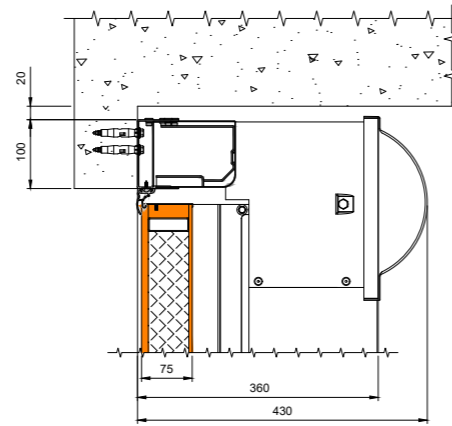

DETTAGLIO TELAI OLTRE LUCE IN BATTUTA SEZIONE VERTICALE  
DÉTAIL CADRE EN APPLIQUE SECTION VERTICALE

MISURE IN LARGHEZZA [mm] / MEASUREMENTS IN WIDTH [mm]			
<b>Let</b>	Luce esterna telaio	Largeur Hors tout cadre	A descrizione del cliente Selon relevé de mesures
<b>Lfm</b>	Luce foro muro	Largeur Ouverture maçonnerie	Let - 220mm
<b>Lim</b>	Luce interno muro	Largeur mur intérieur	Let + 30mm
<b>Lit</b>	Luce interno telaio	Largeur Intérieur Cadre	Let - 220mm
<b>Lnp</b>	Luce netta passaggio	Largeur passage	Let - 320mm

MISURE IN ALTEZZA [mm] / MEASUREMENTS IN HEIGHT [mm]			
<b>Het</b>	Altezza esterna telaio	Hauteur Hors tout cadre	A descrizione del cliente Selon relevé de mesures
<b>Him</b>	Altezza interno muro	Hauteur mur intérieur	Het + 20mm
<b>Hnp</b>	Altezza netta passaggio	Hauteur passage net	Het - 200mm
<b>Lpf</b>	Livello pavimento finito	Niveau sol fini	A descrizione del cliente Selon relevé de mesures

TRAIETTORIE E INGOMBRI / TRAJECTOIRE ET DIMENSIONS

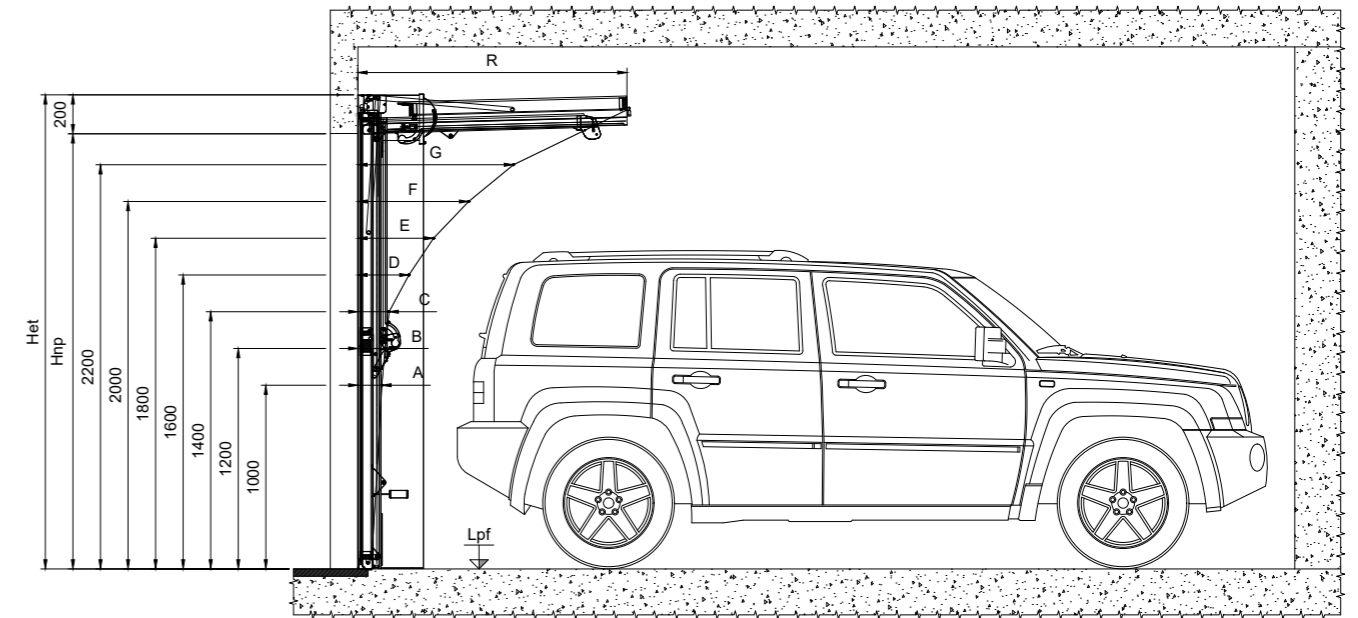

MISURE IN ALTEZZA [mm] / MEASUREMENTS IN HEIGHT [mm]			
<b>Het</b>	Altezza esterna telaio	Hauteur Hors tout cadre	A descrizione del cliente Selon relevé de mesures
<b>Hnp</b>	Altezza netta passaggio	Hauteur passage net	Het - 200mm
<b>Lpf</b>	Livello pavimento finito	Niveau sol fini	A descrizione del cliente

H esterno telaio	H passaggio	"A H 1000"	"B H 1200"	"C H 1400"	"D H 1600"	"E H 1800"	"F H 2000"	"G H 2200"	R*
1980	1730	159	244	394	602	924	/	/	1165
2030	1780	156	227	369	564	858	/	/	1190
2080	1830	152	211	344	525	791	/	/	1215
2130	1880	149	194	319	487	725	/	/	1240
2180	1930	147	186	300	460	685	/	/	1265
2230	1980	145	177	281	432	646	/	/	1290
2280	2030	142	169	261	405	606	/	/	1315
2330	2080	140	160	242	377	566	776	/	1340
2380	2130	138	158	227	357	536	741	/	1365
2430	2180	137	155	213	338	505	706	/	1390
2480	2230	135	153	198	318	475	670	/	1415
2530	2280	133	150	183	298	444	635	896	1440
2580	2330	131	148	170	278	412	603	847	1464
2630	2380	130	147	168	272	405	590	820	1515
2680	2430	129	146	166	267	399	577	793	1565
2730	2480	128	144	165	262	394	564	766	1614
2780	2530	127	143	163	257	388	551	739	1664
2830	2580	127	142	162	253	383	539	726	1714
2880	2630	126	141	160	249	377	527	714	1764
2930	2680	126	140	159	245	372	514	701	1814
2980	2730	125	139	157	241	366	502	688	1864

\* La quota R nel punto centrale di attacco cinghia la quota aumenta di circa 95 mm  
La cote R au point central de fixation de la sangle, la cote augmente d'environ 95 mm

PLANIMETRIA / PLAN VIEW

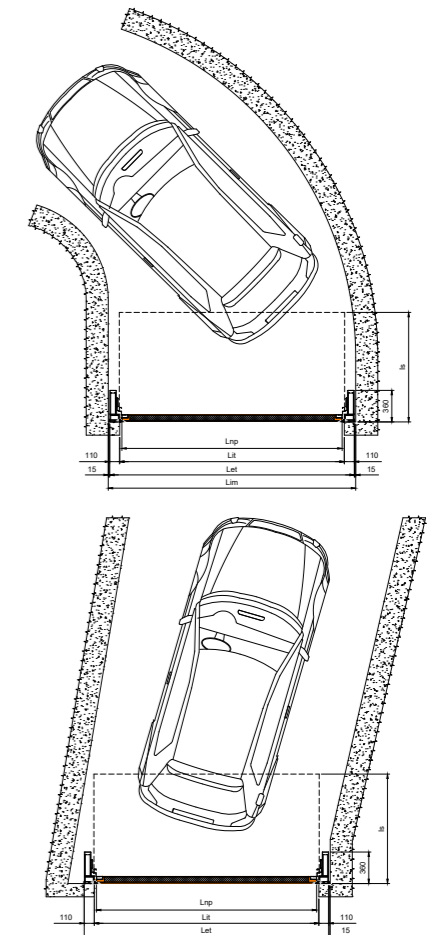



I nostri cataloghi sono stampati  
su carta ecologica certificata FSC

Nos catalogues sont imprimés  
sur papier écologique certifié FSC

**SILVELOX**  
DESIGN DOORS

**SILVELOX GROUP SPA**

**Headquarters and Production plant:**

Viale Venezia, 37 I-38050 Castelnuovo - Trento - Italy  
Tel. (+39) 0461 755 755 - Fax (+39) 0461 752 466  
info@silvelox.it - silvelox@cgn.legalmail.it - www.silvelox.it

**Production plant:**

Via Rossi, 14 I-25010 Remedello - Brescia - Italy  
Tel. (+39) 030 258 5500 - Fax (+39) 030 258 2537  
seip@silvelox.it - www.seipdoors.it

