

SILVELOX
OPEN YOUR SPACE

PIVO'T



SILVELOX

OPEN YOUR SPACE

Silvelox crea porte uniche
con maestria artigianale
come opere d'arte
che portano valore alla casa.

Silvelox creates unique doors
with craftsmanship ability,
like artworks,
that give value to the house.

COLORE IN CITTÀ
tempera su tela
50x40 cm - 2020
Lucrezia Lamberti

COLOR IN THE CITY
tempera on canvas
50x40 cm - 2020
by Lucrezia Lamberti

Lucrezia Lamberti

PIVO'T

Pivo't è la porta d'ingresso blindata Silvelox con sistema di apertura a bilico che permette di gestire grandi dimensioni di porte per ingressi di prestigio e di forte personalità. Una soluzione funzionale ed elegante che grazie a un sistema di apertura pivotante che ruota intorno al proprio asse verticale, non necessita di stipiti integrandosi perfettamente a ogni facciata e parete. Le cerniere sono inoltre integrate nel pannello garantendo la massima funzionalità senza intaccarne l'estetica. Pivo't permette anche la posa a filo muro sia sul lato interno che sul lato esterno. Disponibile in una vasta gamma di estetiche e finiture a collezione.

Pivo't is an entrance door with a pivoting opening system which makes it possible to manage large-size doors for imposing entrances endowed with a strong personality. A functional, stylish solution which does not require any jambs, fitting all façades and walls perfectly, thanks to a revolving opening system rotating around its own vertical axis. The hinges are also inserted in the panel, ensuring a high degree of functionality in compliance with the maximum level of architectural precision.

**CLASSE 4 ANTIEFFRAZIONE
CERNIERA A BILICO BREVETTATA
COMPLANARIETÀ INTERNA
ED ESTERNA**

**TRIPLA BATTUTA
ISOLAMENTO TERMICO
U=1.1 W/m²K**

**CLASS 4 ANTI-BURGLARY
PIVOTING OPENING SYSTEM
INTERNAL AND EXTERNAL COPLANARITY
TRIPLE JAMB
THERMAL INSULATION U=1.1 W/m²K**



PIVO'T
Family Linee
Modello Trio
Lamina in rame
personalizzata
Maniglia incorporata
nel pannello
misure: LxH 3985x1923

PIVO'T
Family Linee
Model Trio
Copper foil
Custom
Built-in handle
in the panel
size: LxH 3985x1923

LE UNICITÀ DI
UNIQUE POINTS OF DISTINCTION OF
PIVO'T

PIVO'T
a disegno
Lamiera acciaio
Ral a campione
Maniglia incorporata
nel pannello
misure: LxH 3985x1923

PIVO'T
to drawing
Sheet steel
Ral sample
Built-in handle
in the panel
size: LxH 3985x1923

**SICUREZZA
SECURITY**

4 classe
class

Il livello di protezione della Classe 4 garantisce la resistenza della porta a tentativi di scasso rumoroso ed insistente da parte di uno scassinatore esperto che può utilizzare anche trapani, seghe, asce, martelli ecc. È indicata per ingressi principali di ville, palazzi case isolate o negozi a particolare rischio di scasso.

Protection level assures the highest levels of security against break in, made by an expert burglar that could also use drills, saws, hatches, hammer etc. They are particularly suitable for main entrances of villas, detached houses or shops at risk.



TRIPLA BATTURA

L'innovativo sistema brevettato da Silvelox a tripla battuta garantisce prestazioni antieffrazioni eccellenti ed elevate performance di isolamento acustico ed efficienza termica. Il battente ha uno spessore di 123 mm.

TRIPLE JAMB

The innovative patented system from Silvelox to triple jamb with triple fold provides high performance of sound and thermal isolation. The door leaf has a thickness of 123 mm.

**SISTEMA CILINDRI DI SICUREZZA
SAFETY CYLINDERS SYSTEM**

CILINDRO:

- 5 chiavi padronali
- 1 chiavi cantieri
- Carta di sicurezza
- Certificazione: Grado 6 (massimo grado) secondo EN 1303
- SKG ★★★

CYLINDER:

- C5 master keys
- 1 building site keys
- Security card
- Certification: Grade 6 (maximum grade) according to EN 1303
- SKG ★★★

PIVO'T RASOMURO FLUSH TO THE WALL



PIVO'T
rasomuro intonacata

PIVO'T
plastered flush with the wall

COMPLANARIETÀ INTERNA ED ESTERNA

La porta si libera così di cornici e stipiti ottenendo una totale complanarità con il supporto per un risultato estetico all'insegna dell'eleganza e della pulizia estetica.

Una proposta dal look contemporaneo e dal design essenziale rivolta a coloro che ricercano sicurezza ed elevate prestazioni di isolamento termico ed acustico senza dover rinunciare ad un prodotto esclusivo e di qualità.

INTERNAL AND EXTERNAL COPLANARITY

The door is thus free of frames and jambs obtaining a total coplanarity with the support for an aesthetic result characterized by elegance and formal cleanliness. A proposal with a contemporary look and an essential design aimed at those who seek safety and high performance of thermal and acoustic insulation without having to give up an exclusive and quality product.

GUARNIZIONE DI BATTUTA PERIMETRIC GASKETT

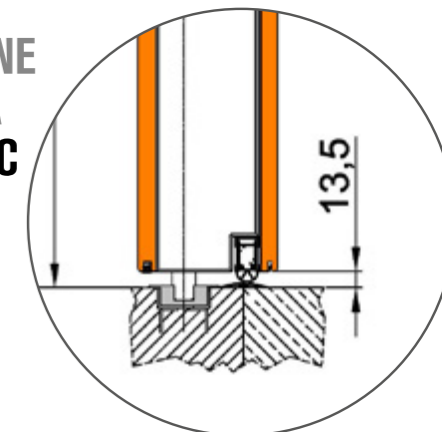

**ISOLAMENTO TERMICO
CON INDICE DI TRASMITTANZA
TERMICA FINO A 1,1 W/M²K**

**THERMAL INSULATION
UP TO U=1,1 W/M²K**



**CERTIFICATA ISOLAMENTO
ACUSTICO 44 DB**

**ACOUSTIC INSULATION
CERTIFICATE 44 DB**



**ACQUA CLASSE 5
ARIA CLASSE 4
VENTO CLASSE 5**

**WATER CLASSE 5
AIR CLASSE 4
WIND CLASSE 5**



PIVO'T
Family Design
Modello Newman
posa filo muro
Faggio naturale
con maniglione incorporato

PIVO'T
Family Design
Model Newman
Wall - Flush
Natural beech
with built-in handle

CERNIERA A BILICO BREVETTATA CON REGOLAZIONE 3D PIVOTING OPENING SYSTEM

Sistema di apertura pivotante che ruota intorno al proprio asse verticale, non necessita di stipiti integrandosi perfettamente a ogni facciata e parete. Le cerniere sono inoltre integrate nel pannello garantendo la massima funzionalità senza intaccarne l'estetica. La cerniera ha una regolazione laterale che non necessita lo smontaggio del pannello ma può essere fatta con delle chiavi di regolazione a porta montata.

Pivoting opening system that rotates around its vertical axis, does not require jambs integrating perfectly with each façade and wall. The hinges are also integrated into the panel ensuring maximum functionality without affecting its appearance.

FERMAPANNELLO CON VITI DI FISSAGGIO A SCOMPARSA PANEL HOLDER WITH HIDDEN FIXING SCREWS

I pannelli di rivestimento della porta sono fissati con una speciale lavorazione sul pannello che permette di nascondere il profilo di fissaggio alla vista esterna. Ne deriva una assoluta pulizia estetica sia sul lato interno che sul lato esterno della porta.

The door lining panels are fixed with a special working on the panel that allows to hide the fixing profile to the external view. The result is an absolute aesthetic cleanness of the panels both on the inside and on the outside of the door.



Perno cerniera chiuso
Closed hinge pin



Perno cerniera aperto
Open hinge pin

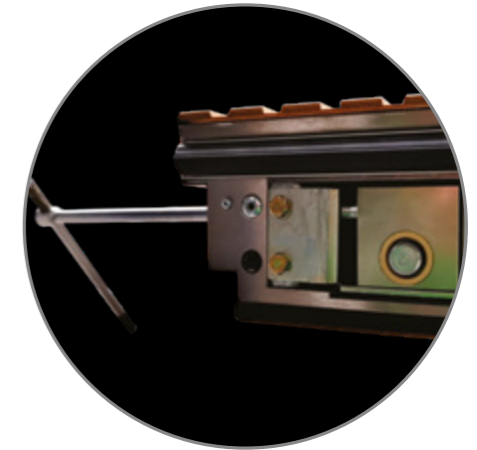

Regolazione piastra a destra
Plate adjustment on the right

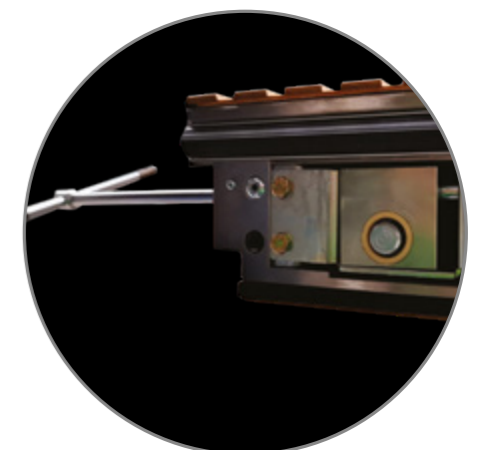

Regolazione piastra a sinistra
Plate adjustment on the left

GRANDI DIMENSIONI PER UN INGRESSO DI PRESTIGIO

PIVO'T è la porta blindata che non conosce limiti: ideale per le grandi dimensioni, è il connubio perfetto tra tecnica e design.

A richiesta misure massime
in larghezza 2,2 mt e altezza 5 mt.

PIVO'T
Family Materia
Modello Piano
posa filo muro
Stone Bianco

PIVO'T
Family Materia
Model Piano
Wall - Flush
Stone white

LARGE-SIZE DOOR FOR IMPOSING ENTRANCES

PIVO'T is the armoured door that has no limits: ideal for large sizes, it is the perfect combination between technology and design.

On request maximum measures
in width 2.2 meters and height 5 meters.



PIVO'T
Family Metal Skin
Modello Liscio
Okoumé laccato
effetto Peltro Tricolor

PIVO'T
Family Metal Skin
Model Liscio
Okoumé lacquered
Pewter effect Tricolor



Dettaglio Pivo't aperta con minima riduzione luce passaggio grazie alla cerniera brevettata Silvelox
Open Pivo't detail with minimal reduction in passageway light thanks to the hinge patented by Silvelox



Dettaglio Pivo't con sistema a tripla battuta e fermapannello in acciaio inox
Pivo't detail with triple rebate system and stainless steel panel holder



PIVO'T
Family Linee
Modello For
Okoumé laccato
Ral a scelta

PIVO'T
Family Linee
Model for
Okoumé laquered
Ral of your choice



PIVO'T
Family Metal Skin
Modello Liscio
Okoumé laccato
effetto Pelro Ottone

PIVO'T
Family Metal Skin
Model Liscio
Okoumé lacquered
Pewter effect Brass



PIVO'T VETRATA
Family Lisci
Modello Zenith
Okoumé rivestito
in acciaio inox
con vetro blindato

PIVO'T GLASS
Family Lisci
Model Liscio
Okoumé coated
in stainless steel
with armored glass

PERSONALIZZAZIONI PER PORTE UNICHE CUSTOMIZATIONS FOR UNIQUE DOORS

PIVO'T
Family Lisci
Modello Zenith
Okoumé laccato
Ral 7016
Inserito vetrato

PIVO'T
Family Lisci
Model Zenith
Okoumé lacquered
Ral 7016
Glazed insert



Dettaglio pannello con maniglia inserita / Panel detail with inserted handle



PIVO'T
con doppi laterali vetrati
Family Lisci
Modello Zenith
Okoumé
laccato nero

PIVO'T
with double glazed side
Family Lisci
Model Zenith
Okoumé
lacquered Black



PIVO'T
Family Linee
Modello Trio
Lamina in rame
personalizzata

PIVO'T
Family Linee
Model Trio
Copper foil
Custom



PIVO'T

RIVESTIMENTI COVERINGS

La scelta dei materiali parte da soluzioni in **HDF** per il pannello interno. Un pannello composto da fibre di legno aggregate a secco con leganti a base di resine termoindurenti.

Proposte di maggior pregio e maggiormente caratterizzanti la storicità artigianale di Silvelox sono i pannelli per il lato esterno in **MULTISTRATO CON SUPERFICIE IN ESSENZA** decorativa e i **PANNELLI IN MULTISTRATO MARINO DI OKOUMÉ MASSELLATO E NOBILITATO IN ESSENZA**. Il tipo di costruzione di questi pannelli permette l'incisione a pantografo e la lavorazione in falegnameria oltre che la verniciatura con ciclo all'acqua. La soluzione di nobilitarlo con tranciati nobili di essenza permette la selezione e l'allineamento delle venature per un risultato di pregio.

L'UNICITÀ DELLA VERNICIATURA FATTA A MANO

Il pannello in multistrato marino di Okoumé o in HDF segue il processo di laccatura delle finiture **METAL SKIN** che prevede una lavorazione manuale per ricreare l'effetto del metallo nelle finiture peltro e patinato.

Soluzioni di maggior tendenza sono i pannelli **MATERIA** costituiti da una superficie di Laminam.

The choice of the materials starts from solutions in **HDF** for the inner panel. A panel made up of dry wood fibers aggregated with thermosetting resins based binders.

Proposals of greater value and that more characterize the artisan historicity of Silvelox are the panels for the outer side **HARDWOOD PLYWOOD** panels and the **WOOD VENEER MARINE OKOUMÉ PLYWOOD** panels. The particular composition of these panels allows pantograph engraving and carpentry process, as well as water cycle painting. The nobilitation through hardwood plywood boards allows the selection and alignment of the grains, for a valuable result.

THE UNIQUENESS OF HANDMADE PAINTING

Okoumé as well as HDF wood veneer marine plywood panels follow the lacquering process of **METAL SKIN** finishings, which provide a manual processing to reproduce the metal effect in the pewter and glazed finishing.

Most trendy solutions are the **MATERIA** panels, made of a Laminam surface.



PIVO'T
Family Design
Modello Line
Laminam
Stone Ghisa
con fascione
in acciaio inox

PIVO'T
Family Design
Model line
Laminam
Stone Ghisa
with band
stainless steel

PIVO'T
Family Linee
Modello Newman
Metal skin
Effetto Peltro Bronzo

PIVO'T
Family Linee
Model Newman
Metal skin
Pewter effect Bronze



PIVO'T
Family Design
Modello Flat Line
Okoumé laccato nero

PIVO'T
Family Design
Model Flat Line
Okoumé Laquered black



PIVO'T
Family Lisci
Modello Zenith
Rovere segato

PIVO'T
Family Lisci
Model Zenith
Sawn oak

PIVO'T
Family Design
Modello Ondulé
Laccato Ral
in Wall_concept

PIVO'T
Family Design
Model Ondulé
Laquered Ral
in Wall_concept

WALL CONCEPT

ESCLUSIVA SILVELOX | EXCLUSIVE SILVELOX

SOLUZIONI COMPLANARI TRA PORTA PER GARAGE, PORTA D'INGRESSO E RIVESTIMENTO
COPLANAR SOLUTIONS BETWEEN GARAGE DOOR, FRONT DOOR AND FACADE COVERING

Silvelox offre la possibilità di abbinare in modo armonico l'estetica della porta per garage a quella della porta d'ingresso e inserirle in un rivestimento di facciata.

Silvelox offers the possibility to harmoniously combine the aesthetics of the garage door with the one of the entrance door, and to connect them together in a facade covering system.



PIVO'T
 Family Metal Skin
 Modello Liscio
 Okoumé laccato
 effetto Peltro Ferro
 PIVO'T
 Family Metal Skin
 Model Liscio
 Okoumé lacquered
 Pewter effect Iron

PIVO'T
 Family Materia
 Modello Piano
 Stone Ossido Bruno

PIVO'T
 Family Materia
 Model Piano
 Stone Brown oxide



PIVO'T
 Family Japanese
 Modello Wabi Sabi
 Legno invecchiato
 selezionato dal cliente

PIVO'T
 Family Japanese
 Model Wabi Sabi
 Aged wood selected
 by the customer

PIVO'T
Family Design
Modello Millerighe
Rovere naturale

PIVO'T
Family Design
Model Millerighe
Natural oak



FAMILY LISCI

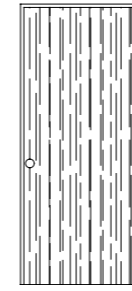

MODELLO
ZENITH

Pannello in fibra di legno alta densità **HDF**. Spessore 10 mm. Completo di angolari fermapannello se previsto per lato interno porta.

HDF High density fiber wood panel. Thickness 10 mm. Complete with panel corner holder if provided for the inside of the door.



MODELLO
ZENITH

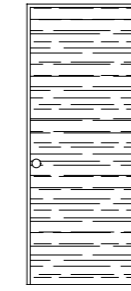

MODELLO
LINE

Pannello multistrato con superficie in essenza. Spessore 10 mm con pannello bordato.

Hardwood plywood Thickness 10 mm with edged panel

Pannello multistrato marino nobilitato in essenza. Spessore 10 mm con pannello bordato.

Wood veneer marine plywood Thickness 10 mm with edged panel

FAMILY LINEE

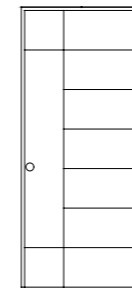

MODELLO
GEO

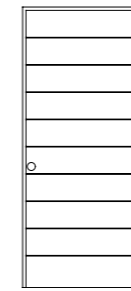

MODELLO
FOR

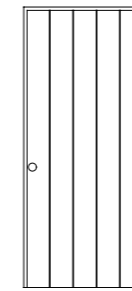

MODELLO
VIP

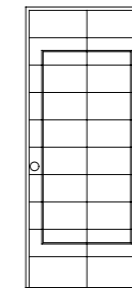

MODELLO
ZEN

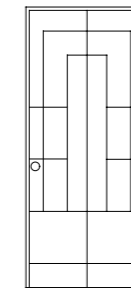

MODELLO
ARA

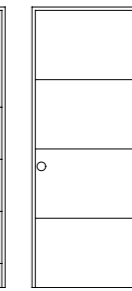

MODELLO
TRIO

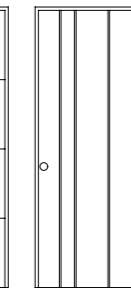

MODELLO
NEWMAN

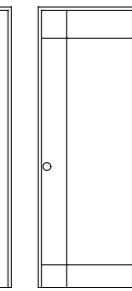

MODELLO
QUADRA

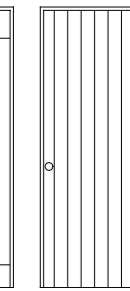

MODELLO
DOC

Pannello in fibra di legno alta densità **HDF** o **pannello multistrato con superficie in essenza** o **pannello multistrato marino nobilitato in essenza**. Spessore 15 mm. Completo di angolari fermapannello se previsto per lato interno porta.

HDF High density fiber wood panel or **hardwood plywood panel** or **wood veneer marine plywood panel**. Thickness 15 mm. Complete with panel corner holder if provided for the inside of the door.

FAMILY DESIGN

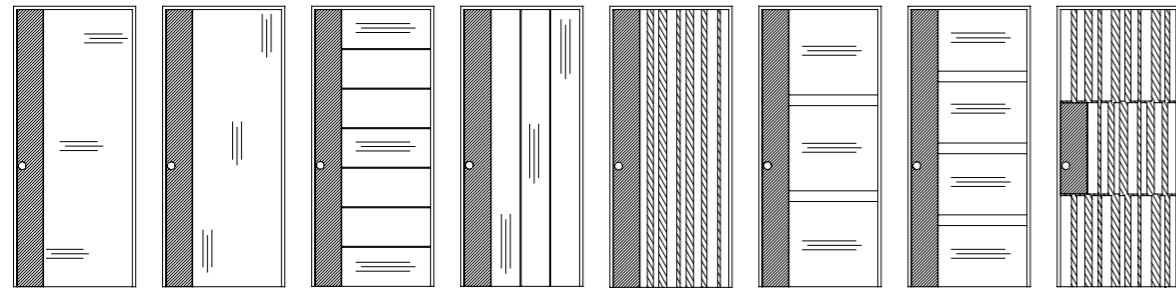

MODELLO FLAT LINE
MODELLO FLAT ZENITH
MODELLO LAYER LINE
MODELLO LAYER ZENITH
MODELLO RANDOM*
MODELLO FRAME 3
MODELLO FRAME 4
MODELLO MATRIX*

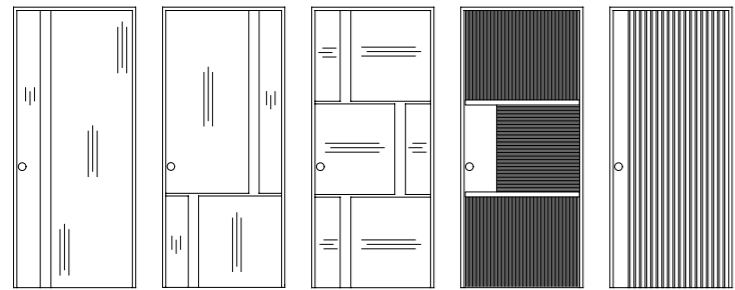

MODELLO SLOT 1 ZENITH
MODELLO SLOT 2 ZENITH
MODELLO SLOT 3 ZENITH
MODELLO ONDULÈ
MODELLO MILLERIGHE*

Pannello in fibra di legno alta densità **HDF** o pannello **multistrato con superficie in essenza** o pannello **multistrato marino nobilitato in essenza**.
Spessore 15 mm.

HDF High density fiber wood panel or **hardwood plywood panel** or **wood veneer marine plywood panel**.
Thickness 15 mm.

* Disponibile solo nelle finiture Okoumé, HDF e rovere impregnato/naturale.
* Available only in the finishes Okoumé, HDF and oak impregnated/natural.

FAMILY METAL SKIN

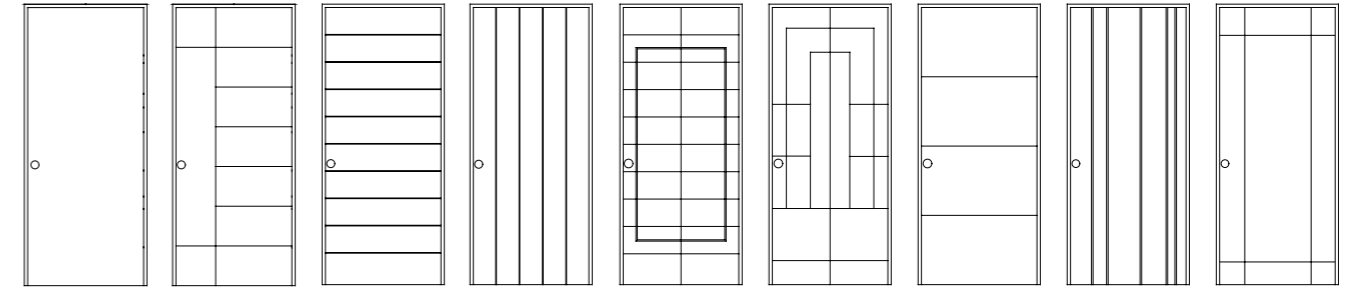

MODELLO LISCIO
MODELLO GEO
MODELLO FOR
MODELLO VIP
MODELLO ZEN
MODELLO ARA
MODELLO TRIO
MODELLO NEWMAN
MODELLO QUADRA

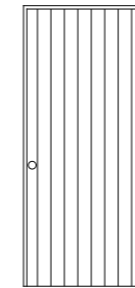

MODELLO DOC

Il pannello in multistrato marino di **Okoumé** o in **HDF** segue il processo di laccatura delle finiture Metal skin che prevede una lavorazione manuale per ricreare l'effetto del metallo nelle finiture peltro e patinato. Il ciclo di verniciatura combina l'utilizzo di una base lucida con la vernice all'acqua bicomponente effetto metallo satinato, che viene poi protetta con una finitura opaca trasparente acrilica. La leggera graffiatura o spugnatura della superficie, abbinata all'applicazione di una patina invecchiante, crea movimenti e sfumature uniche e di grande impatto. Le caratteristiche del pannello su cui viene effettuata questo tipo di verniciatura ne determinano l'utilizzo se per ambienti interni (**HDF**) o ambienti esterni (**Okoumé**). Spessore disponibili 15 mm.

It is the process of obtaining a metal effect on the last layer of an **Okoumé marine plywood panel**.

Perfect for external exposure. Such varnishing cycle combines a shiny base with dual water-based paint for a satin effect, which is accomplished with a thin, transparent, matt protective acrylic coating. The light scratching/spongy effect, combined with an aging patina, generates unique movements and shade of high aesthetic impact. Such effect can be also applied on **HDF** panels for interior applications. Available thicknesses 15 mm.

FAMILY JAPANESE MOOD

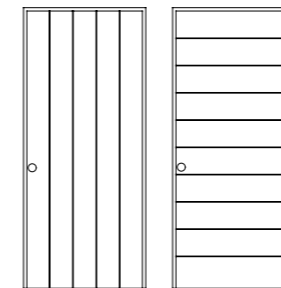

MODELLO VIP
MODELLO FOR

FAMILY MATERIA

Per porta PERSEO 3T / For PERSEO 3T door

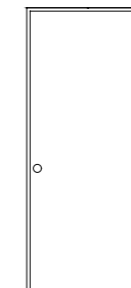

MODELLO LISCIO

L'ARTE DELLA LAVORAZIONE DEL LEGNO IN SILVELOX

Silvelox ha saputo fondere in un perfetto legame la passione per il legno, la maestria tradizionale, la ricerca tecnologica e la continua innovazione, creando prodotti originali e curati in ogni dettaglio, ponendo la stessa attenzione che contraddistingue il mobile d'alto artigianato. Ogni porta Silvelox è una creazione unica e artigianale, un sistema di chiusura versatile e tailor made: come un sarto, l'azienda "taglia e cuce" il prodotto su misura dei desideri del cliente, rifinandolo nei dettagli.

THE ART OF THE PROCESSING OF WOOD IN SILVELOX

Silvelox has been able to merge in a perfect bond wood passion, traditional craftsmanship, technological research and continuous innovation, creating original detailed products, placing the same attention that distinguishes high-end furniture. Each Silvelox door is a unique and artisan creation, a versatile and tailor-made closing system: like a tailor, the company "cuts and sews" the product according to the customer's wishes, refining the details.

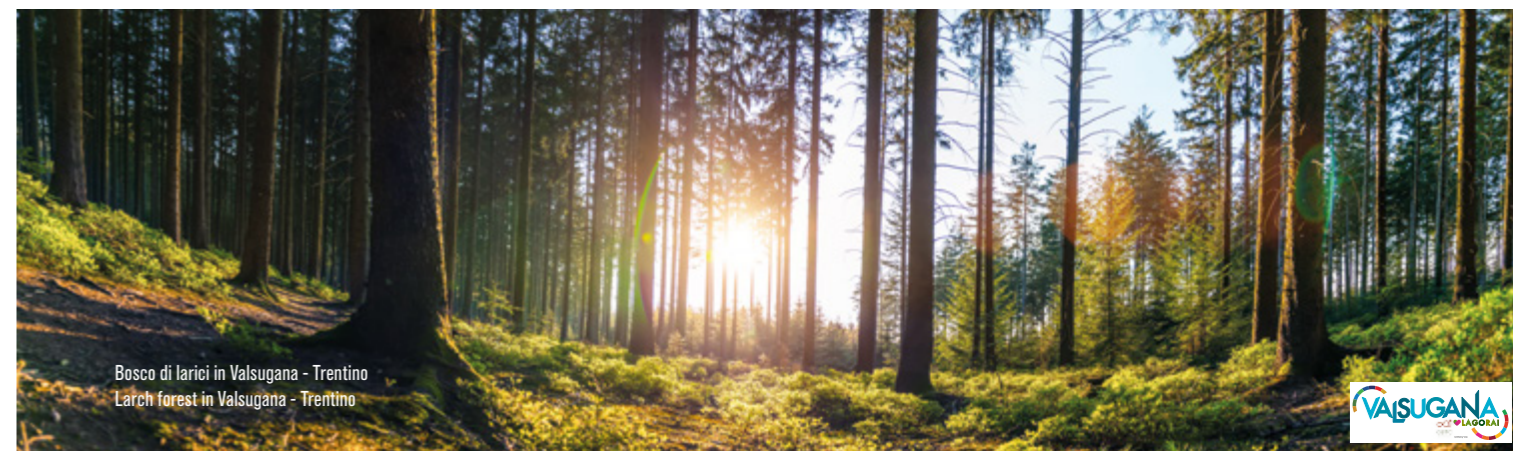

Bosco di larici in Valsugana - Trentino
Larch forest in Valsugana - Trentino

IL LEGNO / THE WOOD

LA MATERIA PRIMA CHE DA ORIGINE A TUTTE LE NOSTRE PORTE THE RAW MATERIAL WHICH GIVES ORIGIN TO ALL OUR DOORS

OKOUMÉ / OKOUMÉ

È un legno esotico proveniente dal Gaboon in Africa occidentale dotato di buona resistenza alle sollecitazioni meccaniche e soprattutto estremamente idoneo a sopportare esposizioni gravose agli agenti atmosferici. Disponibile nella lavorazione Levigata liscia. Laccato o impregnato.

Okoumé is an exotic wood which grows in Gaboon, in western Africa, with a high resistance to mechanical stress and atmospheric phenomena. Available in flat polished version, lacquered or impregnated.

ROVERE / OAK

Il Rovere è caratterizzato da belle venature, che risaltano e creano un effetto estetico molto gradevole. È un legno, proveniente principalmente da Bosnia, Serbia e Albania, molto robusto che garantisce una tenuta nel tempo di alto livello. Disponibile nella lavorazione Levigata liscia, Spazzolata o Segata. Laccato, impregnato o naturale.

Oak is characterized by marked veneers, which create a very pleasant aesthetic effect. This kind of wood comes from Bosnia, Serbia and Albania, it is very strong and guarantees a high-resistance over the years. It is available in the following versions: flat, brushed, sawn. For the color: lacquered, impregnated, natural.

TEAK / TEAK

Il legno di teak è un materiale pregiato famoso in tutto il mondo proveniente da foreste tropicali e subtropicali est Asia, conosciuto per la bellezza delle venature della sua superficie e per le sue eccellenti proprietà fisiche. Disponibile nella lavorazione levigata liscia. Naturale.

Teak wood is a material known everywhere around the world, it comes from the tropical and sub-tropical forests that grow in Eastern Asia. Its surface presents very pleasant veneers, besides, it has a high resistance to atmospheric agents. It is available in the polished version. Natural color.

LARICE / LARCH

Il larice è legno di pregio, compatto e robusto, è il tipico albero di montagna dell'Europa centrale e delle Alpi italiane, stabile e di buona resistenza agli agenti atmosferici. Disponibile nella lavorazione Levigata liscia o Spazzolata. Laccato, impregnato o naturale.

Larch is a refined wood, characteristic of central Europe and Italian northern mountains. It is very strong and has a high-resistance to the atmospheric agents. Available in the flat or brushed version. Color: lacquered, impregnated or natural.

LARICE COTTO / AGED LARCH

Il larice cotto proveniente da Europa centrale e Alpi italiane è lavorabile come il larice normale a parte una maggiore tendenza alla scheggiatura sugli spigoli dovuta alla maggior durezza conferitagli dalla cottura. Tale durezza lo rende un po' più fragile senza però dare particolari problemi alla tenuta degli elementi di fissaggio.

Aged larch coming from central Europe and Northern Italy can be worked in the same way as classical larch, but it is easier to splinter on the corners. Actually its hardness makes it more fragile compared to tender woods, nevertheless fixing elements do not present any fixing problem.

WENGÈ / WENGÈ

Il Wengè, proveniente dall'Africa equatoriale è un legno di grande impatto, per la sua conformazione, per il suo spessore, per le sfumature di colore: varia dal giallino chiaro, con venature lievemente più scure, a colorazioni intense, tendenti al marrone, con venature nere. Disponibile nella lavorazione levigata liscia e naturale.

Because of its conformity, thickness, color shades, wengé is an African wood of great impression. Its color can vary from a light yellow with darker veneers to intense colors tending to brown, with black veneers. Available in the flat and natural version.

NOCE NAZIONALE E NOCE CANALETTO ITALIAN WALNUT AND CANALETTO WALNUT

Il noce nazionale è un legno molto pregiato, tra i migliori in assoluto per qualità, facilità di lavorazione e resistenza. Il legno del noce americano, conosciuto con il nome di Noce Canaletto, rispetto al Noce Europeo ha delle caratteristiche specifiche che lo contraddistinguono. Il Noce Canaletto è caratterizzato da una tonalità omogenea di marrone molto scuro e profondo con meno stonalizzazioni rispetto al noce europeo. Disponibile nella lavorazione levigata liscia e naturale.

Thanks to its quality, strength and tenderness, Italian walnut is one of the most refined wood on the market. This timber has a high resistance to the machines and a medium-high stability. The American walnut timber, better known as Canaletto walnut, is different from the Italian walnut in a few specific characteristics. Available in the flat and natural version.



PANTOGRAFATURA
PANTOGRAPH



MASSELLO
WOODEN BLOCK



LEVIGATURA MANUALE
MANUAL SANDING



GIUNZIONE DEI TRANCIATI
WOODEN BOARDS JUNCTION



NOBILITAZIONE
NOBILITATION

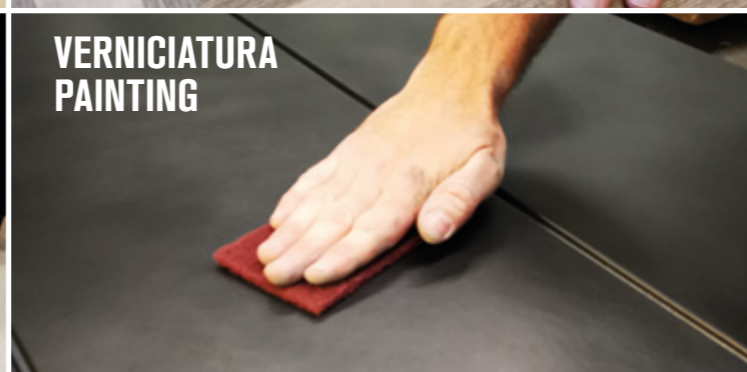

VERNICIATURA
PAINTING



INSERTI IN LEGNO
WOODEN INSERTS

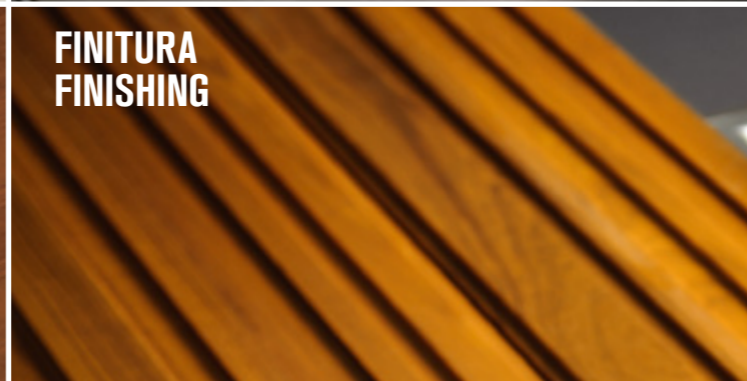

FINITURA
FINISHING

LA TECNOLOGIA NELLA FINITURA SUPERFICIALE DEI PANNELLI PER LA MASSIMA GARANZIA

Ogni porta Silvelox è un prodotto unico che parte dal legno come materia prima. Il legno è un materiale vivo soggetto per sua stessa natura a mutamenti determinati da fattori esterni quali luce solare, temperatura, umidità dell'ambiente e uso quotidiano.

Le variazioni di tonalità sono normali, il legno inoltre può essere soggetto a variazioni dimensionali dipendenti dalla temperatura e dall'umidità dell'ambiente.

Nelle condizioni più critiche possono comparire lievi fessurazioni che tenderanno ad attenuarsi una volta stabilite le condizioni climatiche. È lecito aspettarsi quindi nel tempo, che le porte possano subire lievi modificazioni che, tuttavia, non producono altro effetto che aumentarne la bellezza e il fascino, proprio come avviene con ogni materiale naturale. Un processo studiato che prevede varie fasi di verniciatura con l'ausilio di un impianto tecnologicamente avanzato, unico in Italia nel comparto delle porte d'ingresso e per garage.

PROCESSO LAVORAZIONE PANNELLI LACCATI PANELS LACQUERING PROCESS

- 1 Deposito materiale impregnante ibrido ad alta penetrazione.
Spread of high penetration hybrid impregnating material
- 2 Passaggio nel forno a 40° circa
Passage into the oven at 40° app.
- 3 Deposito materiale anticrepa per legni a poro aperto per uso esterno
Spread of anti-crack material for open pore wood prepared for external use
- 4 Passaggio nel forno a 45° circa
Passage into the oven at 45° app.
- 5 Stuccaggio carteggiatura, preparazione alla verniciatura tutto completamente a mano
Sanding grouting, painting preparation, all made by hand
- 6 Deposito materiale pigmentato RAL a scelta ad alta durabilità
Deposit of high durability RAL pigmented material
- 7 Passaggio in forno a 45°
Passage into the oven at 45° app.

TECHNOLOGY IN THE FINISHING OF THE PANEL SURFACE FOR THE MAXIMUM WARRANTY

All Silvelox doors are an exclusive product realized by using wood as raw material. As wood is alive, it is by nature subject to changes caused by external factors, as sun light, temperature, humidity and daily use.

Color variations are usual, furthermore wood dimensions can vary according to the temperature and humidity.

In the most critical cases it would be possible that a few slight cracks appear, but they will decrease once the wood has adapted to the temperature.

So over the years the doors may undergo slight changes, that can just increase their beauty, as per any natural material.

A studied process that provides many painting phases by using advanced technologies, the only one in Italy for what concerns the world of entrance and garage doors.

PROCESSO LAVORAZIONE PANNELLI IMPREGNATI PANELS IMPREGNATION PROCESS

- 1 Deposito impregnante colorato con preservanti per il legno top quality
Spread of colored impregnating material with protecting substances for top quality wood
- 2 Passaggio nel forno a 40° circa
Passage into the oven at 40° app.
- 3 Deposito fondo bagnante con assorbitori UV, top quality
Spread of pouring primer with top quality UV absorbers
- 4 Passaggio nel forno a 40° circa
Passage into the oven at 40° app.
- 5 Deposito materiale colorazione tinta a scelta con lino per esterno, top quality
Spread of top quality coloring substance with linen for external environment
- 6 Passaggio in forno a 45°
Passage into the oven at 45° app.



Doppia linea di verniciatura con forno a infrarossi con sette trattamenti sui pannelli Silvelox per completare la reticolazione della vernice.

Double painting line with infrared oven with 7 treatments to complete the paint fixing on Silvelox panels.

RIVESTIMENTI PER ESTERNO GARANTITI 15 E 12 ANNI

Una sequenza di processi di verniciatura personalizzati per i pannelli laccati o impregnati che hanno l'obiettivo di garantire il prodotto pannelli finito oltre la garanzia commerciale:

**Pannelli in essenza impregnati
12 anni di garanzia**

**Pannelli in essenza laccati
15 anni di garanzia**

Pannelli in essenza naturale trasparente per esterni pigmentato bianco o trasparente per interni 0 gloss 5 anni di garanzia

EXTERNAL COVERINGS 15 AND 12 YEARS WARRANTY

"A sequence of customized painting process reserved to both lacquered and impregnated panels, with the aim of guaranteeing the finished product beyond commercial warranty:

**Impregnated plywood panels
12 years warranty**

**Lacquered plywood panels
15 years warranty**

Natural transparent plywood panels for external use White pigmented or transparent 0 gloss for internal use 5 years warranty

RIVESTIMENTI COVERINGS

MATERIE E LAVORAZIONI MATERIALS AND MANUFACTURE

HDF // HDF

L'HDF (High Density Fiber) è un pannello composto da fibre di legno aggregate a secco con leganti a base di resine termoindurenti. Questo moderno pannello di fibre di legno è disponibile nelle versioni liscio, pantografato nella finitura grezza o laccata da utilizzare in ambienti interni. Spessori disponibili: 6 mm, 10 mm, 14 mm, 16 mm.

High-density fiberboard (HDF) panels are fabricated by dry process, with the use of a synthetic binding material of wood fibers. It is available as smooth, CNC machine carved, unfinished or lacquered for internal use. Available thicknesses: 6, 10, 14, 16 mm.

MULTISTRATO CON SUPERFICIE IN ESSENZA // HARDWOOD PLYWOOD

Il pannello in multistrato con superficie in essenza decorativa ha uno strato dello stesso materiale e qualità dell'essenza superficiale, inserito ad una profondità predeterminata nell'ambito dello spessore finale del pannello. Grazie a questo tipo di costruzione il pannello può essere inciso al pantografo, lavorato in falegnameria e può essere verniciato con ciclo all'acqua, che esalta il colore in tutti i sui toni e il legno nelle sue molteplici sfumature, garantendo un ottimo risultato estetico da utilizzare in tutte le applicazioni in ambienti esterni. Spessori disponibili: 10 mm, 14 mm, 15 mm.

Multi-sheets hardwood plywood panel made of wood from several essences that are visible on the surface as last layer, which provides the esthetical decoration. They are used for demanding uses. It has a high impact resistance, wall excellent surface hardness and wear-resistance, thus it is suitable for outdoor environments. Panels can be CNC machine carved and water based varnished.

Available thickness: 10, 14, 15 mm.

MULTISTRATO MARINO MASSELLATO E NOBILITATO IN ESSENZA WOOD VENEER MARINE PLYWOOD WITH TIMBER INSERTS

Il pannello in multistrato marino di Okoumé viene lavorato al pantografo creando una traccia in base al disegno scelto dal cliente; in questo solco verrà inserito un legno massello. Il pregio del legno massello è dovuto a caratteristiche ben precise che ne garantiscono l'altissima qualità nelle fresature di pannelli di rivestimento eleganti e raffinati. Le sue meravigliose tonalità di colore, la resistenza agli agenti atmosferici, la durezza, il valore ecologico sono i punti di forza di uno splendido materiale naturale. Successivamente il pannello viene nobilitato con tranciati nobili di essenza assemblati per mezzo di giuntatrici automatiche con una selezione da parte dell'operatore dei fogli di tranciato al fine di ottenere un ottimale allineamento delle venature. L'operatore infine provvede ad un ulteriore controllo, foglio per foglio, affinché il materiale sia privo di difettosità. L'abilità e l'attenzione dell'operatore sono fondamentali in ogni fase di questo delicato processo. Una volta ottenuto il foglio di tranciato con la qualità desiderata si esegue l'incollaggio su un pannello di Okoumé. La nobilitazione di un pannello in Okoumé è un'operazione manuale realizzata da operatori esperti nella falegnameria interna Silvelox che, grazie alle conoscenze tecniche ed all'esperienza di oltre 60 anni di attività, sono in grado di realizzare pannelli eccellenti per finitura e qualità estetica. Grazie a questo tipo di costruzione il pannello può essere inciso al pantografo, lavorato in falegnameria finito con un processo di verniciatura con ciclo all'acqua, garantisce un ottimo risultato estetico da utilizzare in tutte le applicazioni in ambienti esterni. Spessori disponibili: 15 mm

Okoumé essence multi-layer marine plywood backing panels are manufactured from durable face and core veneers, with few defects so it performs longer in both humid, wet conditions and resists delaminating and fungal attack. Its construction is such that it can be used in environments where it is exposed to moisture for long periods. It is then grooved and the carves are filled by solid wood inserts that represents the highest expression of timber esthetic and performance characteristics. After being grooved veneers are applied. Visible external wood veneers are hand assembled and joint to obtain a seamless grain continuity and alignment. Craftmen/women experience, sheet by sheet quality check, his/her ability in stitching, repeated process control are crucial to obtain the requested quality that is preserved since 60 years. Available thickness: 15 mm

MULTISTRATO MARINO NOBILITATO IN ESSENZA // WOOD VENEER MARINE HARDWOOD PLYWOOD

Il pannello in multistrato marino di Okoumé viene nobilitato con tranciati nobili di essenza assemblati per mezzo di giuntatrici automatiche con una selezione da parte dell'operatore dei fogli di tranciato al fine di ottenere un ottimale allineamento delle venature. L'operatore infine provvede ad un ulteriore controllo, foglio per foglio, affinché il materiale sia privo di difettosità. L'abilità e l'attenzione dell'operatore sono fondamentali in ogni fase di questo delicato processo. Una volta ottenuto il foglio di tranciato con la qualità desiderata si esegue l'incollaggio su un pannello di Okoumé. La nobilitazione di un pannello in Okoumé è un'operazione manuale realizzata da operatori esperti nella falegnameria interna Silvelox. Grazie a questo tipo di costruzione il pannello può essere inciso al pantografo, lavorato in falegnameria e quando finito con un processo di verniciatura con ciclo all'acqua, garantisce un ottimo risultato estetico da utilizzare in tutte le applicazioni in ambienti esterni. Spessori disponibili: 10 mm, 14 mm, 15 mm

Okoumé essence multi-layer marine plywood backing panels are manufactured from durable face and core veneers, with few defects so it performs longer in both humid, wet conditions and resists delaminating and fungal attack. Its construction is such that it can be used in environments where it is exposed to moisture for long periods. Visible external wood veneers are hand assembled and joint to obtain a seamless grain continuity and alignment. Craftmen experience, ability and continuous process control are crucial to obtain the requested quality. Veneers are glued on marine plywood backing and subsequently CNC machined, varnished, moulded.

Perfect for external environments applications.

Available thicknesses: 10, 14, 15 mm.

METAL SKIN // METAL SKIN

Il pannello in multistrato marino di Okoumé o in HDF segue il processo di laccatura delle finiture Metal skin che prevede una lavorazione manuale per ricreare l'effetto del metallo nelle finiture peltro e patinato. Il ciclo di verniciatura combina l'utilizzo di una base lucida con la vernice all'acqua bicomponente effetto metallo satinato, che viene poi protetta con una finitura opaca trasparente acrilica. La leggera graffiatura o spugnatura della superficie, abbinata all'applicazione di una patina invecchiante, crea movimenti e sfumature uniche e di grande impatto. Le caratteristiche del pannello su cui viene effettuata questo tipo di verniciatura ne determinano l'utilizzo se per ambienti interni (HDF) o ambienti esterni (Okoumé). Spessori disponibili: 10 mm, 15 mm

Is the process of obtaining a metal effect on the last layer of an Okoumé marine plywood panel. Perfect for external exposure. Such varnishing cycle combines a shiny base with dual water-based paint for a satin effect, which is accomplished with a thin, transparent, matt protective acrylic coating. The light scratching/spongy effect, combined with an aging patina, generates unique movements and shade of high aesthetic impact. Such effect can be also applied on HDF panels for interior applications. Available thicknesses: 10, 15 mm

MATERIA // MATERIA

Il pannello in materia è costituito da una superficie di Laminam, ovvero lastre di ceramica dal grande formato e con uno spessore ridotto 3 o 5 mm, incollato su un pannello in multistrato marino di Okoumé calibrato e lavorato per arrivare allo spessore richiesto in base al modello di porta. Le caratteristiche strutturali della superficie Laminam rendono questa soluzione resistente all'usura e adatta alle differenti condizioni climatiche utilizzabile in tutte le applicazioni in ambienti esterni. Spessori disponibili 6 mm, 15 mm

The panel is a coupling between a slab of 3/5 mm of LAMINAM (the latest manufacturing technology based on the mixture of natural raw materials with variable grain size which results in a textured blend, typical of natural stones) which is glued on a calibrated Okoumé marine plywood backing. Such combination is perfect for all external environments applications. Available thicknesses: 6, 15 mm

KIT RINNOVO LEGNO WOOD RENEWAL KIT

Per preservare nel tempo le caratteristiche della finitura del legno della porta Silvelox e mantenere le superfici sempre fresche e attive nella loro capacità protettiva, si consiglia di rigenerare ogni 2/3 anni lo spessore iniziale della resina applicata, che nel tempo si consuma. Questa operazione deve essere preceduta da un'accurata pulizia della superficie in legno. È consigliabile ordinare a Silvelox il KIT di RINNOVO appositamente studiato per questa esigenza e che contiene due prodotti specifici (Special Cleaner e Top Finish) in confezioni da 500gr ciascuno. Una leggera perdita di brillantezza e variazione di colore nel corso del tempo è una caratteristica del legno, elemento naturale, e non un difetto.

To preserve the characteristics of Silvelox doors wood finishing over time and keep the surfaces always fresh and active in their protective capacity, it is recommended to regenerate the original thickness of the applied resin every 2/3 years, to avoid its wearing over time. This operation must be preceded by a thorough cleaning of the wooden surface. It is advisable to order Silvelox RENEWAL KIT specifically designed for this need and which contains two specific products (Special Cleaner and Top Finish) in packs of 500gr each. A slight loss of brilliance and color variation over time is a characteristic of wood, as natural element, and not a defect.



ESSENZE

PANNELLO IN MULTISTRATO CON SUPERFICIE IN ESSENZA / **HARDWOOD PLYWOOD**
PANNELLO IN MULTISTRATO MARINO NOBILITATO IN ESSENZA / **WOOD VENEER MARINE PLYWOOD**

NATURALI E DA LACCARE O IMPREGNARE / NATURAL AND TO BE LACQUERED OR IMPREGNATED

Adatto per esterni / Suitable for outdoors

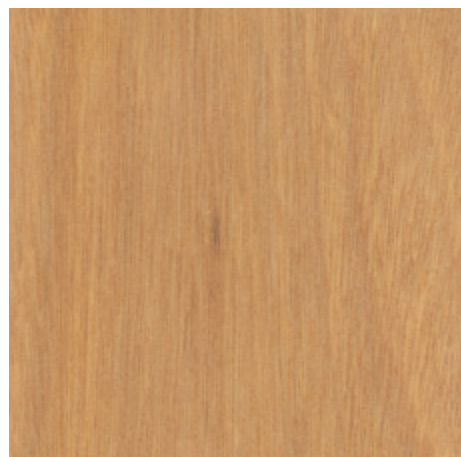

Okoumé / Okoumé

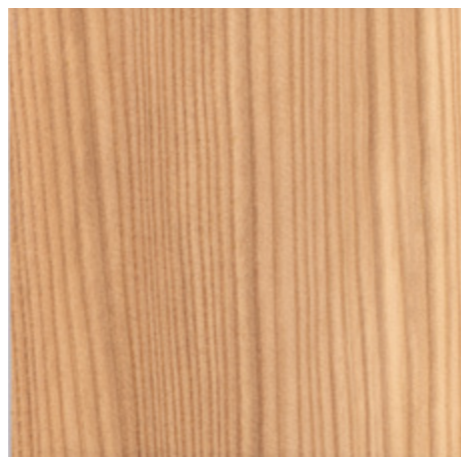

Larice / Larch



Larice Spazzolato / Brushed larch

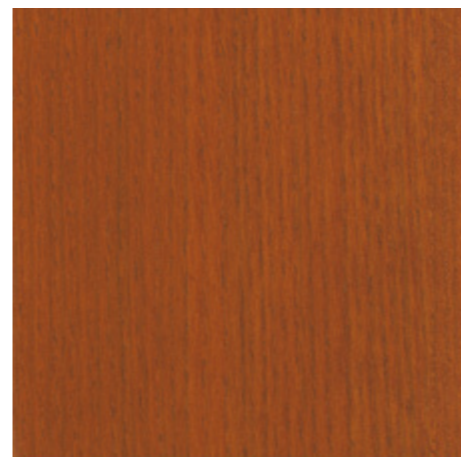

Tinta Ciliegio / Cherry colour



Tinta Mogano / Mahogany colour

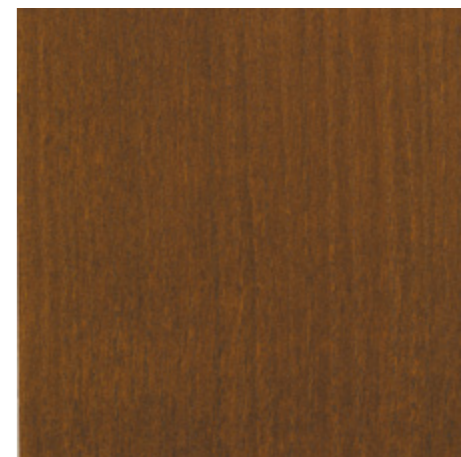

Tinta Noce / Walnut Colour



Rovere / Oak



Rovere Spazzolato / rused Oak



Rovere Segato / Sawn Oak

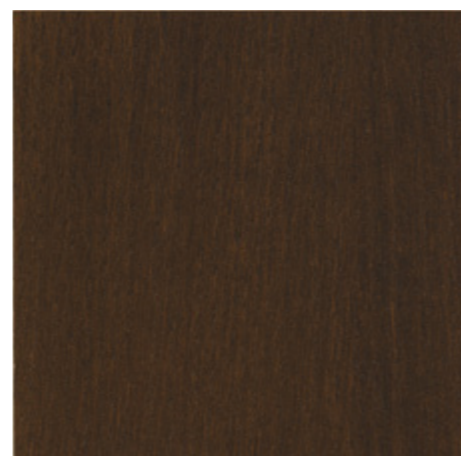

Tinta Noce Scuro / Dark walnut colour

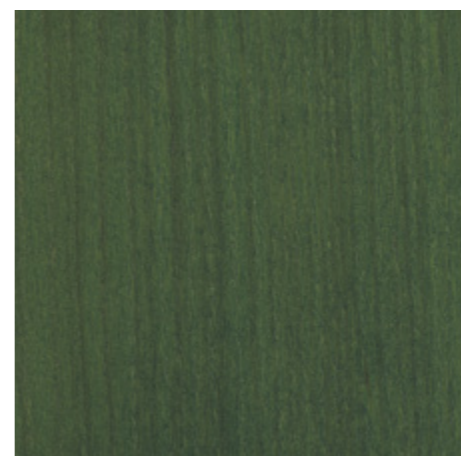

Tinta Verde / Green colour

Esempio su base Rovere ma disponibile su tutte le essenze
Example on Oak base but available on all types of wood

Trasparente per esterni pigmentato bianco -Trasparente per interni 0 gloss / **White pigmented transparent for outdoor - 0 gloss transparent for indoor**

DISPONIBILI NELLE FINITURE IMPREGNATE / AVAILABLE IN IMPREGNATED FINISHING

Adatto per esterni / Suitable for outdoors

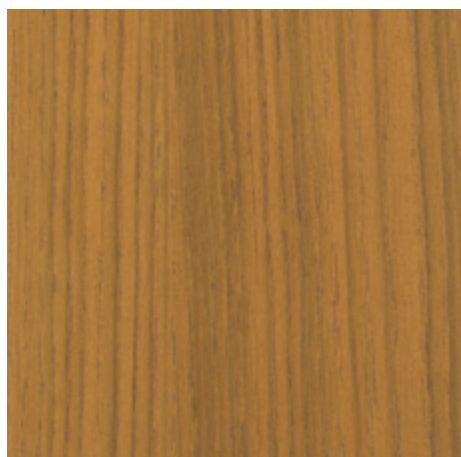

Tinta Miele / Honey colour



Tinta Rovere / Oak colour

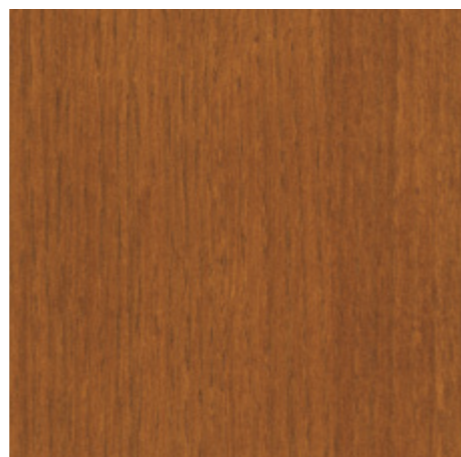

Tinta Douglas / Douglas colour

DISPONIBILI NELLE FINITURE LACCATE / AVAILABLE IN LACQUERED FINISHING

Adatto per esterni / Suitable for outdoors



RAL 1013
Bianco perla / Oyster White

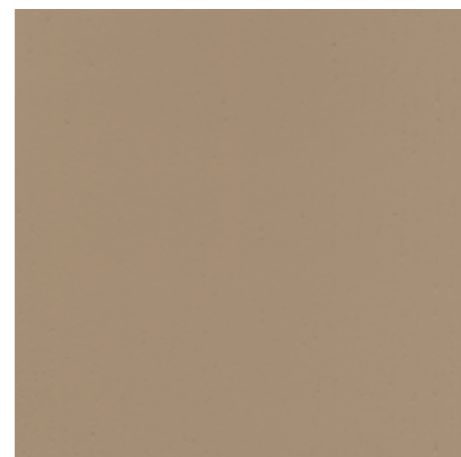

RAL 1019
Beige grigiastro / Greyish beige



RAL 3003
Rosso rubino / Ruby Red



RAL 3009
Rosso ossido / Oxide Red



RAL 6005
Verde muschio / Moss Green



RAL 6009
Verde abete / Fir Green



RAL 7016
Grigio antracite / Anthracite Grey



RAL 7030
Grigio pietra / Stone Grey

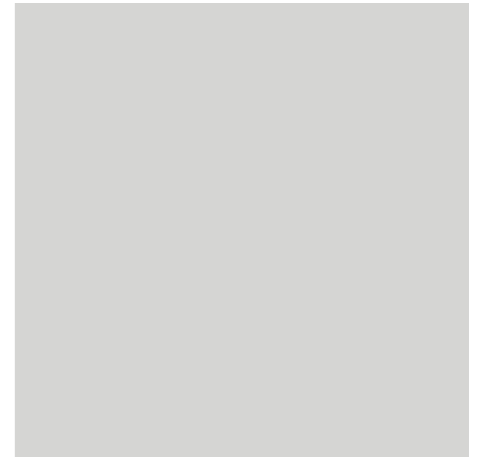

RAL 7035
Grigio luce / Light Grey



RAL 6013
Verde canna / Reed Green



RAL 6021
Verde pallido / Pale Green



RAL 7000
Grigio vaio / Squirrel Grey



RAL 7036
Grigio platino / Platinum Grey

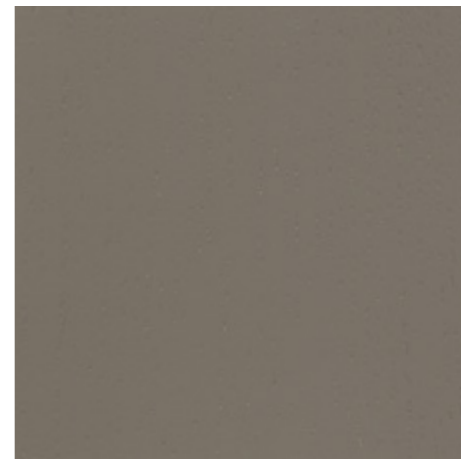

RAL 7039
Grigio quarzo / Quartz Grey



RAL 7040
Grigio finestra / Window Grey



RAL 7001
Grigio argento / Silver Grey



RAL 7006
Grigio beige / Beige Grey

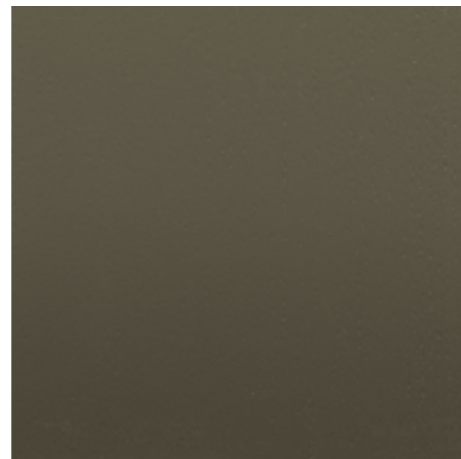

RAL 7013
Grigio brunastro / Brownish grey



RAL 7044
Grigio seta / Silk Grey

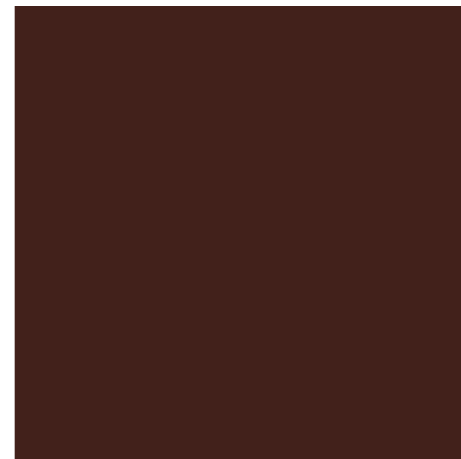

RAL 8017
Marrone cioccolato / Chocolate Brown



RAL 8019
Marrone grigiastro / Grey Brown

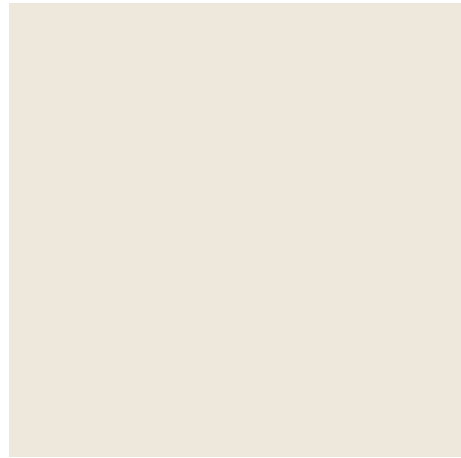

RAL 9001
Bianco Crema / Cream White

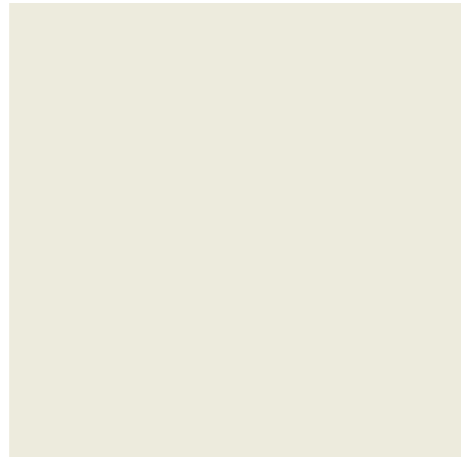

RAL 9002
Bianco grigiastro / Grey White

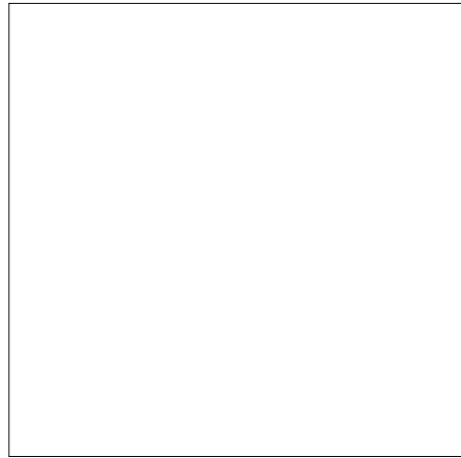

RAL 9003
Bianco segnale / Signal White



RAL 9005
Nero intenso / Jet Black



RAL 9006
Alluminio brillante / White Aluminium



RAL 9010
Bianco puro / Pure White



RAL 9016
Bianco traffico / Traffic White

DISPONIBILI NELLE FINITURE LACCATE NCS / NCS LACQUERS

Adatto per esterni / Suitable for outdoors

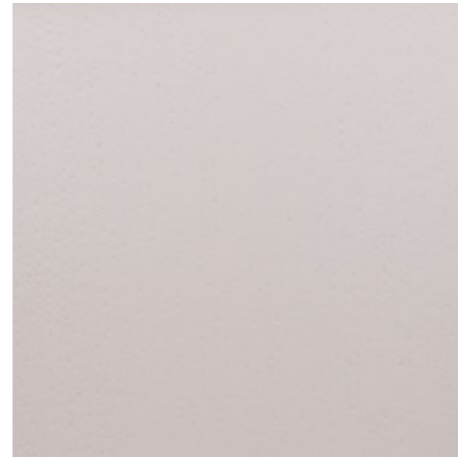

S 2502-R



S 4502-R



S 3005-G50Y

DISPONIBILI NELLE FINITURE LACCATE METAL SKIN / AVAILABLE IN METAL SKIN LACQUERED FINISHING

Su base HDF solo per ambienti interni su entrambi i lati della porta / On HDF base just for indoors on both sides of the door
Su base Okoumé adatto per ambienti esterni su entrambi i lati della / On Okoumé base just for outdoors on both sides of the door

EFFETTO PELTRO / PEWTER EFFECT



Acciaio / Steel



Bronzo / Bronze



Ferro / Iron



Oro Rosa / Pink Gold



Ottone / Brass

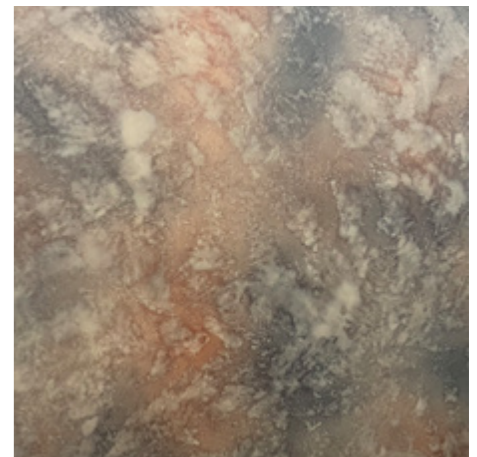

Tricolor / Tricolor

Trattasi di verniciatura manuale disomogenea che rappresenta una caratteristica di unicità artigianale del prodotto.
This is a manual painting that represents a characteristic of the craft uniqueness of the product

EFFETTO PATINATO / PATINATE EFFECT



Acciaio / Steel

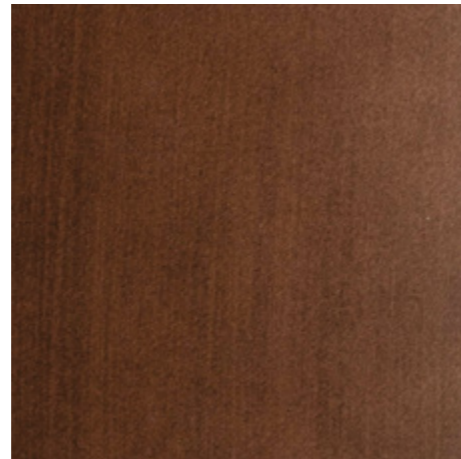

Bronzo / Bronze



Ferro / Iron

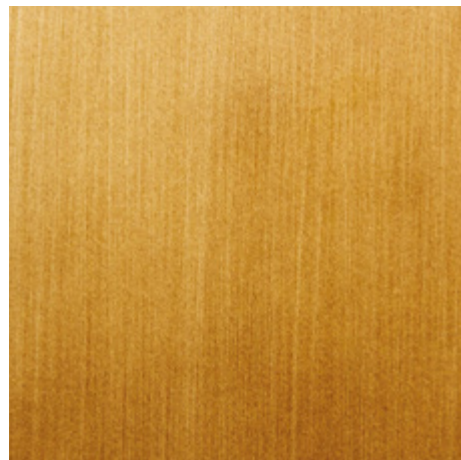

Ottone / Brass



Oro Rosa / Pink Gold

Trattasi di verniciatura manuale disomogenea che rappresenta una caratteristica di unicità artigianale del prodotto.
This is a manual painting that represents a characteristic of the craft uniqueness of the product

ALTRE ESSENZE

PANNELLO IN MULTISTRATO CON SUPERFICIE IN ESSENZA / HARDWOOD PLYWOOD

PANNELLO IN MULTISTRATO MARINO TASSELLATO E NOBILITATO IN ESSENZA

WOOD VENEER MARINE PLYWOOD WITH TIMBER INSERTS

NATURALI / NATURALS

Adatto per esterni solo su lato esterno porta / Suitable for outdoors

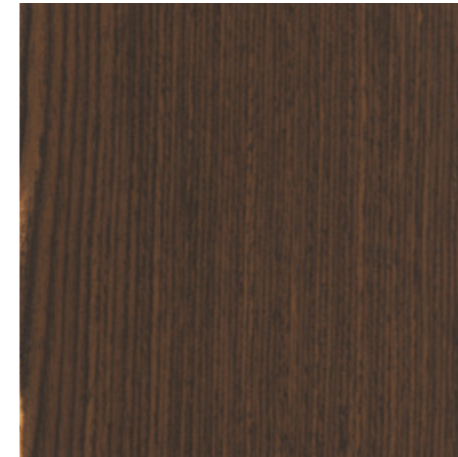

Wengè / Wengè

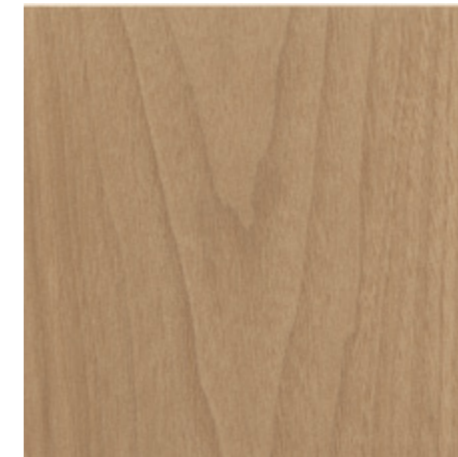

Noce Canaletto / Canaletto Walnut



Noce Nazionale medio / Walnut medium

Adatto per esterni solo su lato esterno porta / Suitable for outdoors

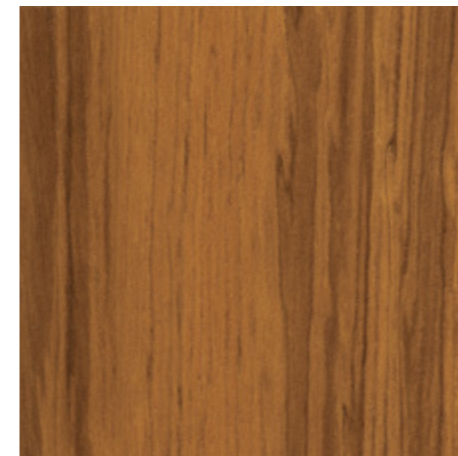

Teak / Teak



Larice cotto / Aged Larch



Abete nordico / Northern Spruce

Solo per ambienti interni su entrambi i lati della porta spessore 10 / Just for indoors on both sides of the door, thickness 10 mm

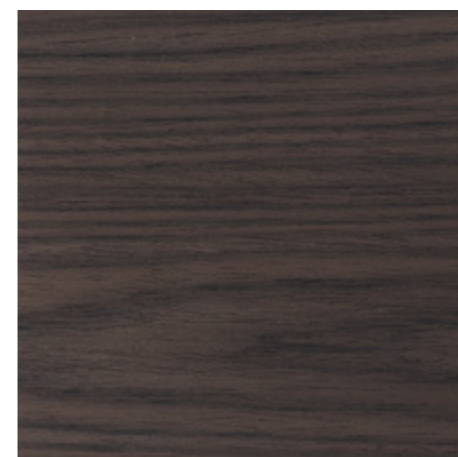

Sii 18.11

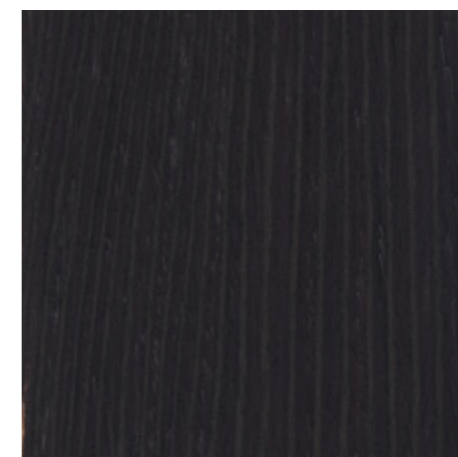

Sii 18.24

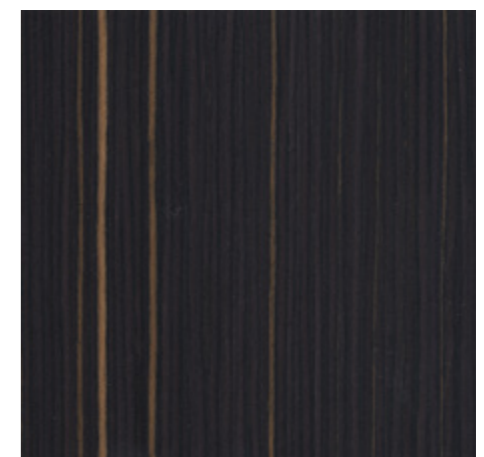

SiiEbony



SilGabon



SilMoka

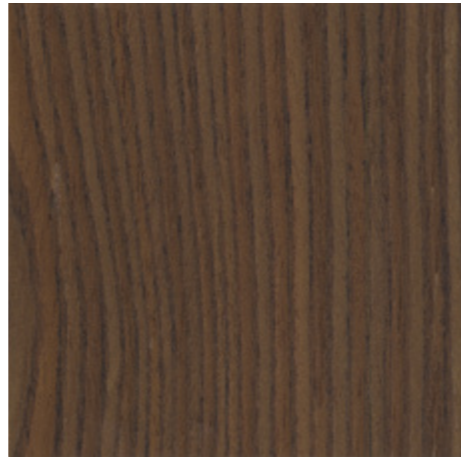

SilTermo

JAPANESE

Solo per ambienti interni su entrambi i lati / For interiors only, on both door sides

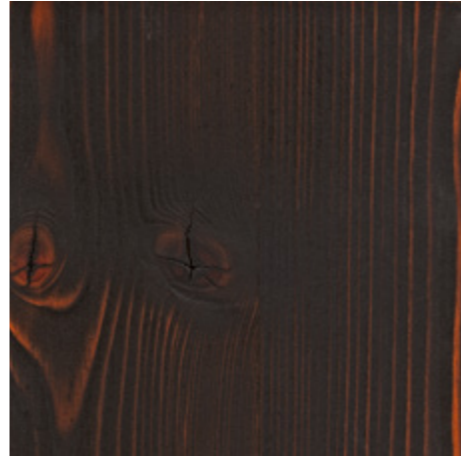

Sugi



Wabi Sabi

MATERIA STONE E MARMO / MATERIA STONE AND MARMO

Solo per ambienti interni su lato esterno porta / For interiors only, door external side



Stone Bianco / White stone



Stone Grigio Chiaro / Light grey stone

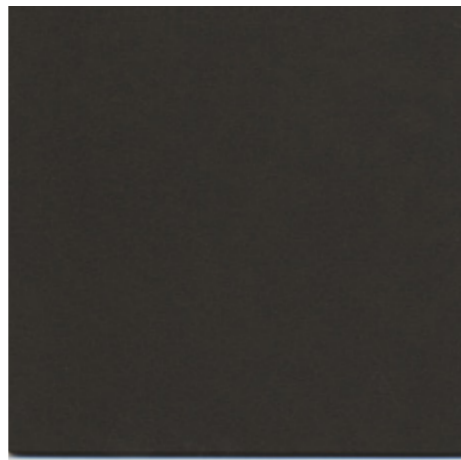

Stone Nero / Black stone



Stone Ossido Bruno / Stone Brown Oxide



Marmo Marrone / Brown marble



Marmo Bianco / White marble

HDF

Solo per ambienti interni su entrambi i lati / For interiors only, on both door sides



Tutti i colori RAL
All RAL colors

TECNOLOGIA

L'arricchimento della base meccanica delle serrature con componenti elettronici di ultima generazione permette di rendere intelligente, e soprattutto più pratico e sicuro, l'accesso all'abitazione.

A seconda delle esigenze, si può scegliere tra un'apertura dall'esterno con lettore transponder (TAG) o una tastiera a codice numerico retroilluminata, per una visione ottimale anche notturna.

Lettore transponder (TAG): con questo sistema elettronico la serratura si apre semplicemente avvicinando alla mostrina esterna la chiave elettronica.

Serratura motorizzata X1R SMART
Compatibile con pannelli interni e esterni da almeno 10 mm di spessore

Tastiera a codice numerico: il codice numerico digitato (fino ad un massimo di 8 cifre) viene elaborato dal processore della scheda elettronica e, se riconosciuto valido, genera l'apertura della porta.

Altri accessori complementari sono:

- Lettore di impronte
- Dispositivo di apertura da apparecchio telefonico.

Motorized lock X1R SMART
Internal and external panels thickness at least 10 mm

DOOR AUTOMATION

The mechanical locks with electronic control allow intelligent and safety operation.

According to the specific needs, you can choose an external opening with transponder reader (TAG) or a backlit numeric pad for an optimum sight, also at night.

Transponder reader (TAG): with this electronic system the lock opens simply bringing the electronic key close to the external plate.

Number pad: the numerical code (for a maximum of 8 figures) is controlled electronically by the processor.

Other additional accessories are:

- Fingerprints reader
- Opening by phone.

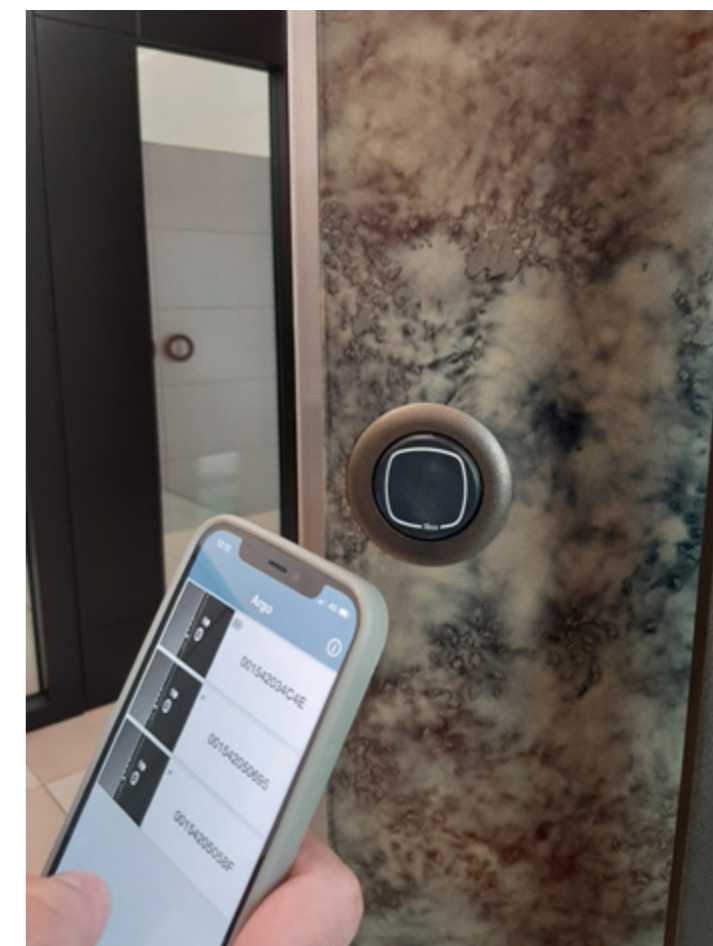

Lettore smartphone
Smartphone reader



Lettore Card
Card reader



MANIGLIERIA BASE / STANDARD HANDLES

MANIGLIA LUCE / HANDLE LUCE



Cromo satinato
Satin chrome



Bronzo satinato
Satin bronze



Antracite
Anthracite

MANIGLIA LUCE 2 / HANDLE LUCE 2



Cromo satinato
Satin chrome



Bronzo satinato
Satin bronze



Antracite
Anthracite

MANIGLIERIA SUPERIOR / SUPERIOR HANDLES

MANIGLIA CHOP / HANDLE CHOP



Cromo satinato
Satin chrome



Bronzo satinato
Satin bronze



Antracite
Anthracite

MANIGLIA IKI / HANDLE IKI



Cromo satinato
Satin chrome



Antracite
Anthracite

MANIGLIA PROJECT / HANDLE PROJECT



Ottone Lucido
Polished Brass

MANIGLIERIA TOP/ TOP HANDLES

MANIGLIA BOOLE / HANDLE BOOLE



Cromo satinato
Satin chrome



Bronzo satinato
Satin bronze



Antracite
Anthracite

MANIGLIA INFINITO / HANDLE INFINITO



Cromo satinato
Satin chrome



Bronzo satinato
Satin bronze



Antracite
Anthracite

MANIGLIA DUE / HANDLE DUE



Cromo satinato
Satin chrome



Bronzo satinato
Satin bronze



Antracite
Anthracite

POMOLO GIREVOLE / SWIVEL KNOB

POMOLO PROJECT ZANCATA 02 / KNOB PROJECT ZANCATA 02



Cromo satinato
Satin chrome



Bronzo satinato
Satin bronze



Antracite
Anthracite

POMOLO OVUM / KNOB OVUM



Cromo satinato
Satin chrome



Bronzo satinato
Satin bronze



Antracite
Anthracite



Ottone Lucido
Polished Brass

POMOLO FISSO / FIXED KNOB

POMOLO EASY KNOB EASY



Cromo satinato
Satin chrome

Disponibile anche nella finitura
Bronzo satinato, Antracite o Ottone lucido
Also available in
Satin Bronze, Anthracite finish or Polished Brass

POMOLO QUADRO KNOB QUADRO

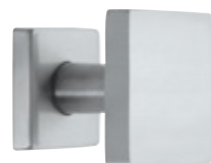

Cromo satinato
Satin chrome

Disponibile anche nella finitura
Bronzo satinato o Antracite
Also available in
Satin Bronze or Anthracite finish

MANIGLIONI / PULL BARS



KD
Acciaio inox
Stainless steel



QUADRO
Acciaio inox
Stainless steel

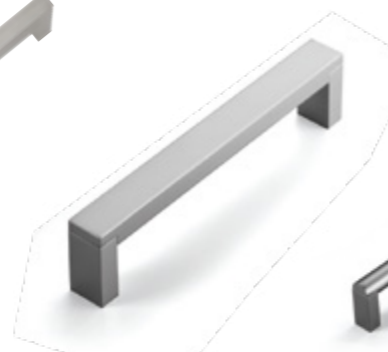

CORNER
Grigio, Bronzo, Silver
Grey, Bronze, Silver



LOPP
Grigio, Bronzo, Silver
Grey, Bronze, Silver

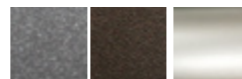
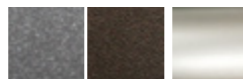

CARATTERISTICHE TECNICHE TECHNICAL CHARACTERISTICS

CHIUSURE DI SICUREZZA

N° 2 deviatori doppi laterali superiori
N° 1 deviatore doppio laterale inferiore

CARATTERISTICHE TECNICHE

- **SCOCCA** lamiera elettrozincata spessore 15/10, struttura perimetrale rinforzata in lamiera elettrozincata 20/10 con n° 4 omega verticali e n° 3 omega orizzontali, entrambi con spessore 20/10. Tutto interamente puntato e saldato. Viene inserita una piastra di protezione serratura 30/10 in lamiera antitrapano, insieme a materiale di coibentazione fonoassorbente.
- **TELAIO** da 20/10 di spessore, pressopiegato e verniciato a polveri termoidurenti nella tinta simil Ral 7016 (grigio antracite).
- **CERNIERE** a bilico/pivottante protette da brevetto internazionale, con regolazione 3D, senza nessuna boccola di regolazione. Possibilità di far rientrare totalmente il perno per facilitare il posizionamento dell'anta in fase di montaggio. È possibile effettuare la regolazione a porta completamente montata posizionando l'anta a 90° tramite dei fori che permettono l'accesso alla cerniera
- **DIMENSIONI MASSIME:** 1686 mm x 2950 mm
- **PESO MAX** anta + telaio = 200 Kg ca.

DOTAZIONI DI SERIE

- Carenatura fermapannello esterno in acciaio inox AISI 304 satinato senza punti di fissaggio a vista
- Soglia a pavimento in alluminio anodizzato argento con dimensioni di ingombro ridotte 4mm e para aria fisso sul lato superiore e inferiore
- Defender antitubo con trattamento PVD
- Registro scrocco cromato regolabile montato sul telaio
- Doppia guarnizione ad alte prestazioni sul telaio
- Serratura a cilindro europeo
- Cilindro chiave/codolo, 5 chiavi padronali, 1 chiave cantiere e Card di proprietà per duplicazione protetta, Card di sicurezza (con numero seriale del cilindro).
- Sacchetto accessori con tutto il necessario per il montaggio

MULTIPOINT SECURITY LOCKS

- N° 2 Upper double deadbolt on the side
- N° 1 Lower double deadbolt on the side

TECHNICAL CHARACTERISTICS

- **CHASSIS** Electrogalvanized 15/10 thick double metal sheet, perimeter structure reinforced with electrogalvanized 20/10 thick metal sheet plus 4 vertical and 3 horizontal 20/10 thick point-by-point welded omegas. 30/10 thick insulated, anti-drill protection metal plate
- **FRAME** 20/10 thick metal, thermosetting bent powder coated RAL7016 (anthracite gray) .
- **HINGES** pivot hinges protected by international patent, with 3D adjustment, no adjustment bush. Possibility to fully retract the pivot in order to facilitate the positioning of the leaf during the installation. Once installed, it is still possible to adjust the door leaf by positioning it at 90°, through some holes which allow access to the hinges.
- **MAXIMUM DIMENSIONS:** 1686 mm x 2950 mm
- **MAXIMUM WEIGHT** chassis + frame = 200 Kg app.

STANDARD SETTINGS

- AISI 304 satin stainless steel perimetric carter (panel holder) without visible welding points
- Pavement sealing with upper and lower automatic draught excluder with reduced overall dimensions 4mm (fig. PI001)
- PVD treated external cylinder defender
- Frame mounted latch register
- Frame mounted high performing silicon double weatherseal
- European cylinder lock
- CH/VOL cylinder, 5 main keys, 1 construction site key and property card for protected duplication, security card (with cylinder serial number).
- Assembly kit

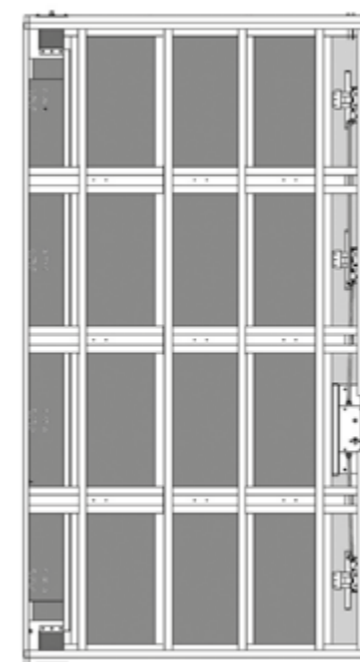

PRESTAZIONI	Performance	1 ANTA
Acustica	Acoustics	44 dB
Termica	Thermal	1.1 W/m²K
Aria	Air	2
Acqua	Water	0
Vento	Wind	0

TELAIO E CONTROLAIO/ FRAME AND COUNTERFRAME

STANDARD
STANDARD

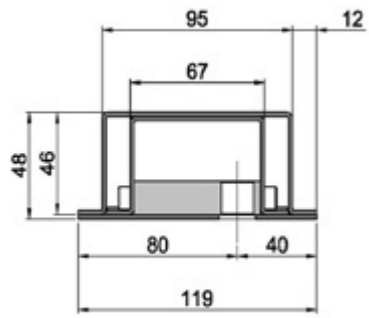

LATO CERNIERA
HINGE SIDE

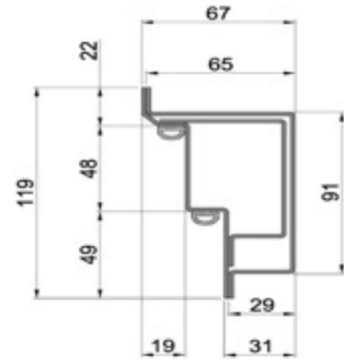

LATO SERRATURA
LOCK SIDE



INSTALLAZIONE IN LUCE (TELAIO STANDARD) / WALL BETWEEN INSTALLATION (STANDARD FRAME)

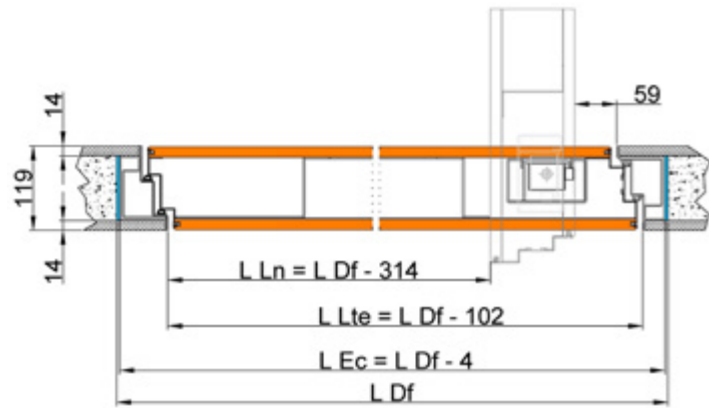

SEZIONE ORIZZONTALE
HORIZONTAL SECTION

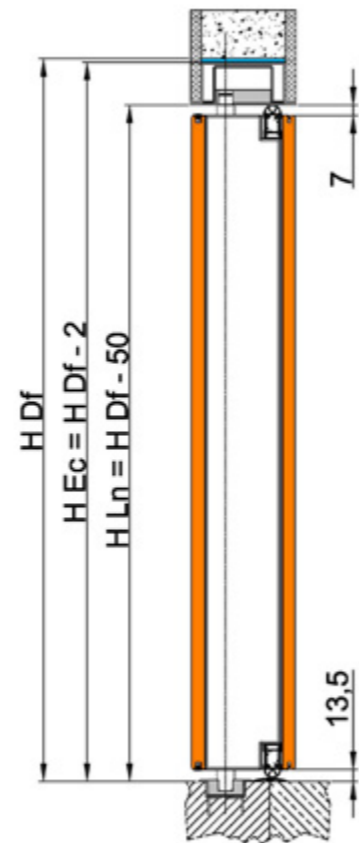
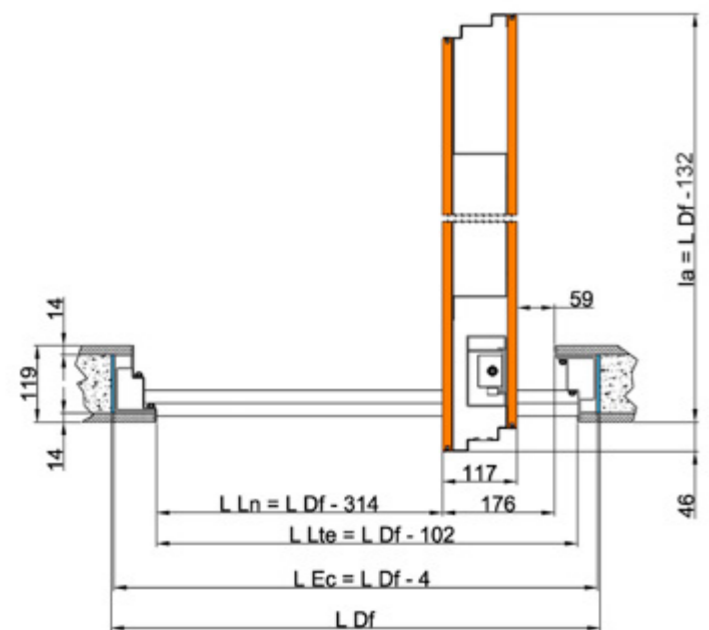

SEZIONE VERTICALE
VERTICAL SECTION

Misura da rilevare: Foro muro esterno (Df)
L Ln (luce netta in larghezza) = L Df (larghezza foro muro esterno) - 314 mm
H Ln (luce netta in altezza) = H Df (altezza foro muro esterno) - 50 mm

Necessary measures: External wall opening (Df)
L Ln (net passage W) = L Df (external wall opening W) - 314 mm
H Ln (net passage H) = H Df (external wall opening H) - 50 mm

LATERALE FISSO CIECO IN PANNELLO (STESSA FINITURA DELL'ANTA) / FIXED LATERAL PANEL (SAME FINISHING AS THE DOOR)

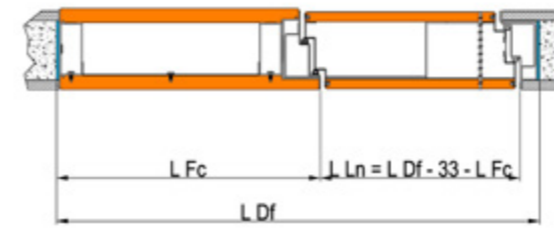

DETTAGLIO LATO SERRATURA
LOCK SIDE DETAIL

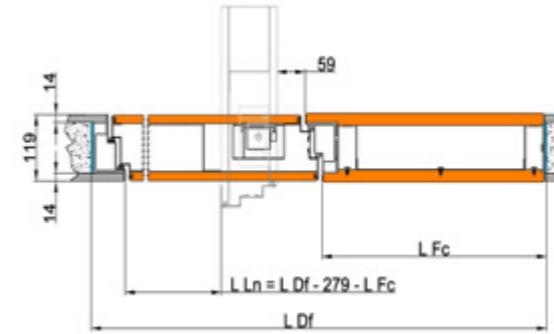

DETTAGLIO LATO CERNIERA
HINGE SIDE DETAIL

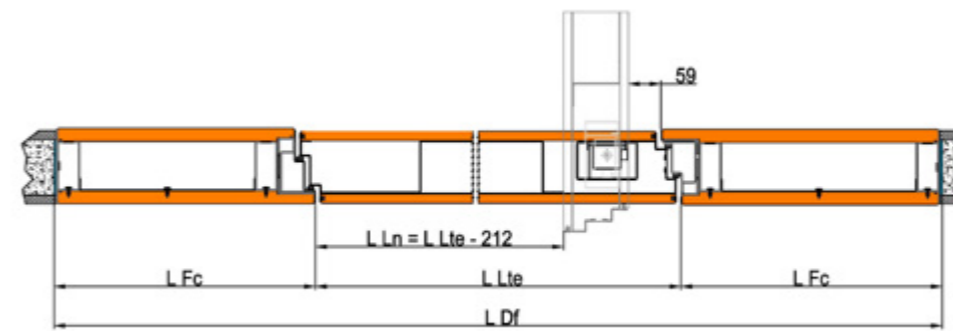

LATERALE DOPPIO
DOUBLE LATERAL PANEL

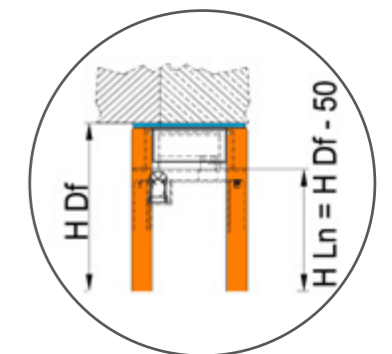
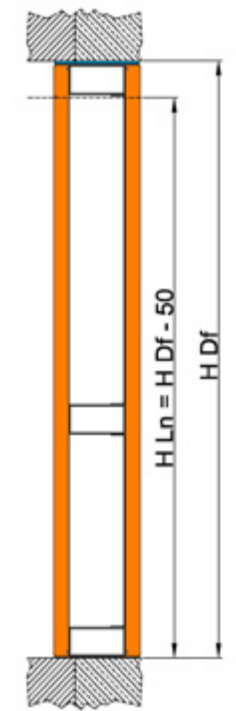

DETTAGLIO LATERALE
LATERAL PANEL DETAIL

LATERALE FISSO PREDISPOSTO PER VETRO / FIXED LATERAL PREPARED FOR GLASS

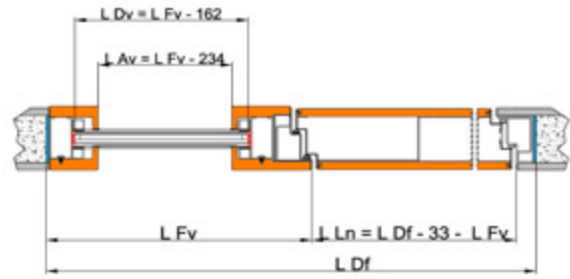

DETTAGLIO LATO SERRATURA
LOCK SIDE DETAIL

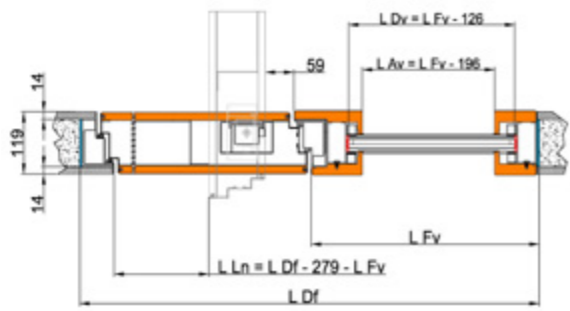

DETTAGLIO LATO CERNIERA
HINGE SIDE DETAIL



LATERALE DOPPIO
DOUBLE LATERALS

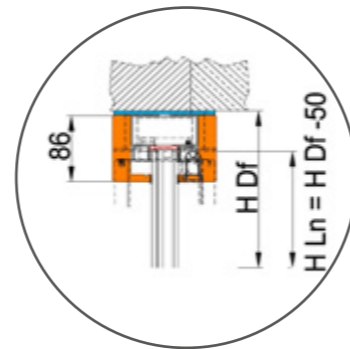

DETTAGLIO LATERALE
LATERAL DETAIL

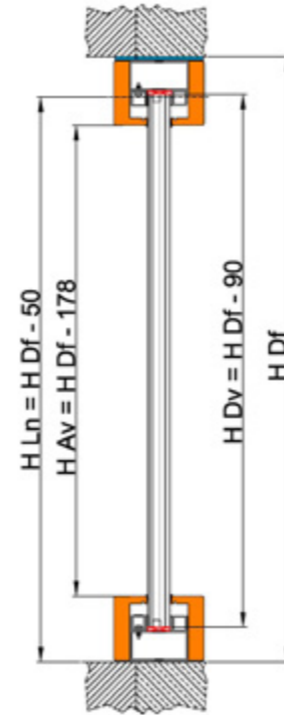

SOPRALZO FISSO CIECO IN PANNELLO (STESSA FINITURA DELL'ANTA) / FIXED TRANSOM (SAME FINISHING AS THE DOOR)

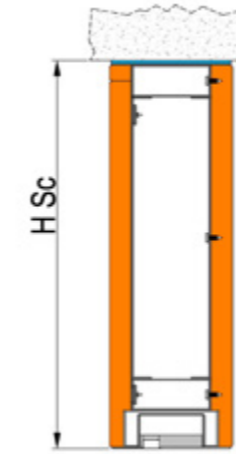

DETTAGLIO SOPRALZO
TRANSOM DETAIL

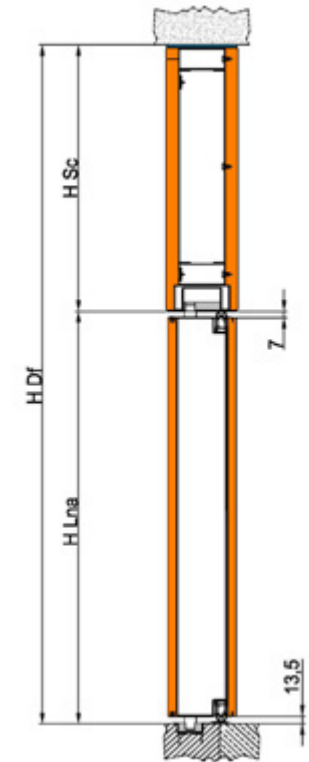

SOPRALZO FISSO PREDISPOSTO PER VETRO / FIXED TRANSOM PREPARED FOR GLASS

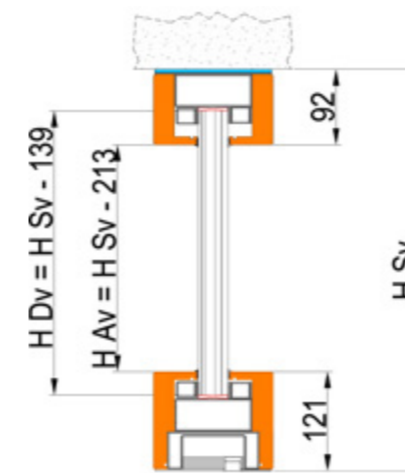

DETTAGLIO SOPRALZO
TRANSOM DETAIL

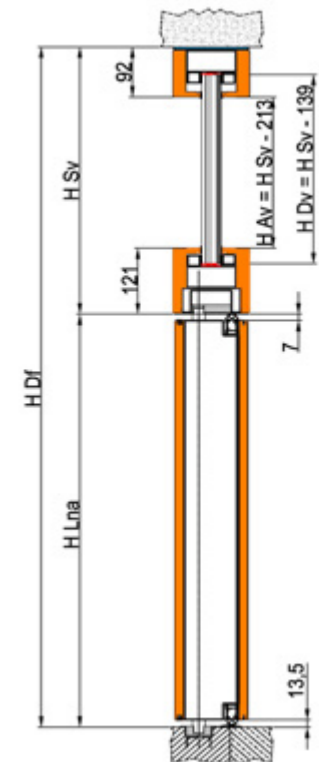

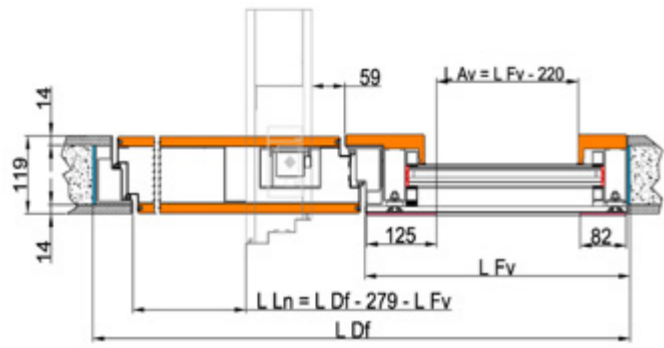

DETTAGLIO LATO CERNIERA
HINGE SIDE DETAIL

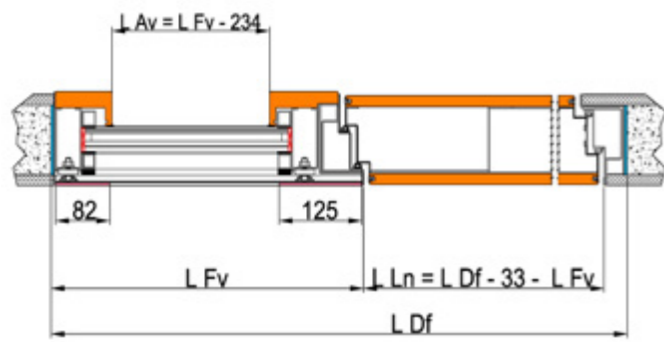

DETTAGLIO LATO SERRATURA
LOCK SIDE DETAIL

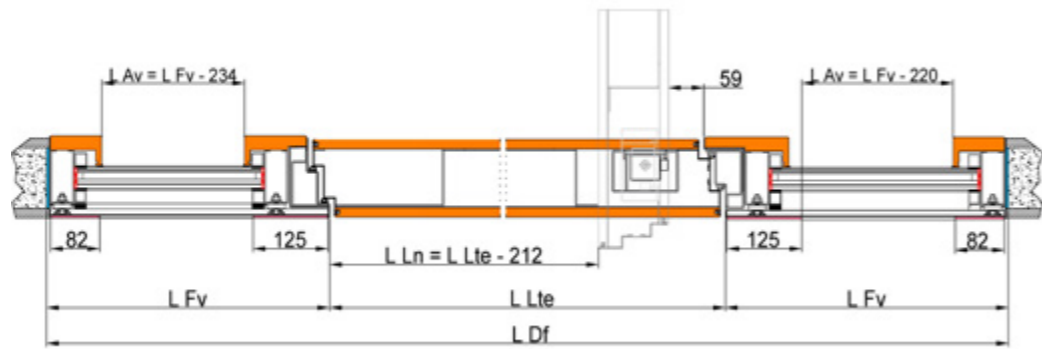

LATERALE DOPPIO
DOUBLE LATERAL PANEL

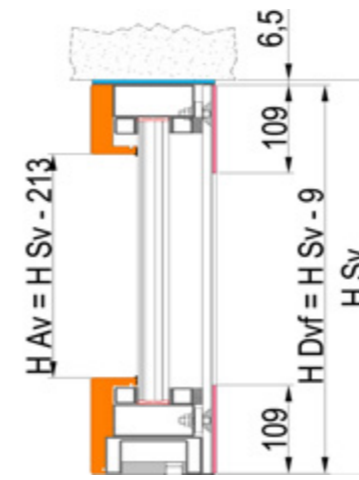

DETTAGLIO SOPRALZO
TRANSOM DETAIL

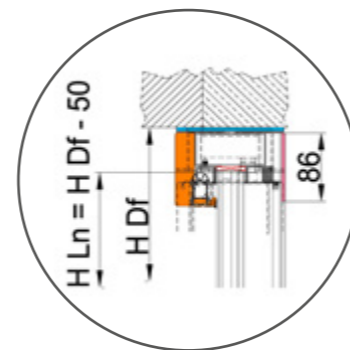
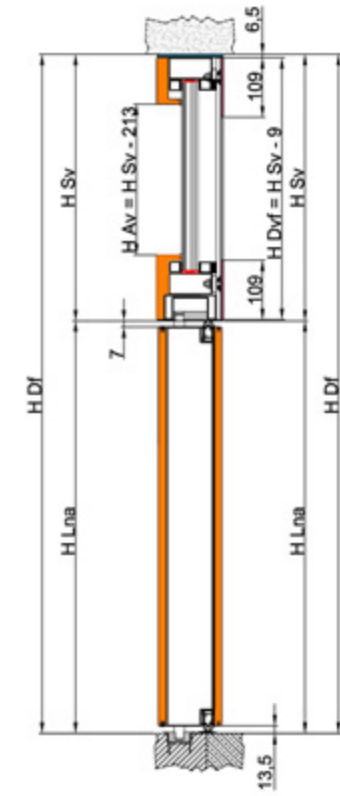

DETTAGLIO LATERALE
LATERAL PANEL DETAIL

Consulta le condizioni di vendita Silvelox sul sito
General sales conditions available on our website
www.silvelox.com



I nostri cataloghi sono stampati
su carta ecologica certificata FSC

Our catalogs are printed
on FSC certified ecological paper



Cod. DC00051 Rev 2



SILVELOX
GROUP SPA

SILVELOX GROUP SPA

Headquarters and Production plant:

Viale Venezia, 37 I-38050 Castelnuovo - Trento - Italy

Tel. (+39) 0461 755 755 - Fax (+39) 0461 752 466

info@silvelox.it - silvelox@cg.legalmail.it - www.silvelox.it

Production plant:

Via Rossi, 14 I-25010 Remedello - Brescia - Italy

Tel. (+39) 030 258 5500 - Fax (+39) 030 258 2537

seip@silvelox.it - www.seipdoors.it

 **GreenPea**
from duty to beauty

 **VAISUGANA**
L'ARTO LAGORAI