

PANNELLO		
H= altezza mm	L = larghezza mm	PESO kg/pann
2000	1992	37.60

PIANTANA A TASSELLARE		
H1= lunghezza mm	PIATTO mm	PESO kg/cad
1900	80x8	10.80

CARATTERISTICHE TECNICHE

RECINZIONE in tubi Ø 25 sp1,5 mm posti ad un interasse di 117 mm, con profili verticali troncoconici in sommità.

Profili di sostegno orizzontali U 45x30x2 mm

I pannelli e le piantane sono realizzate in acciaio S 235 JR (secondo UNI EN 10025)

PIANTANE IN PIATTO 80 x 8 mm;

BULLONI IN ACCIAIO INOX M8 x 30.

TRATTAMENTI SUPERFICIALI

RIVESTIMENTO:
Zincatura a caldo dopo la lavorazione
UNI EN ISO 1461:1999

Verniciatura elettrostatica (opzionale)
a polveri termoindurenti in poliestere
eseguita su materiale zincato a caldo.

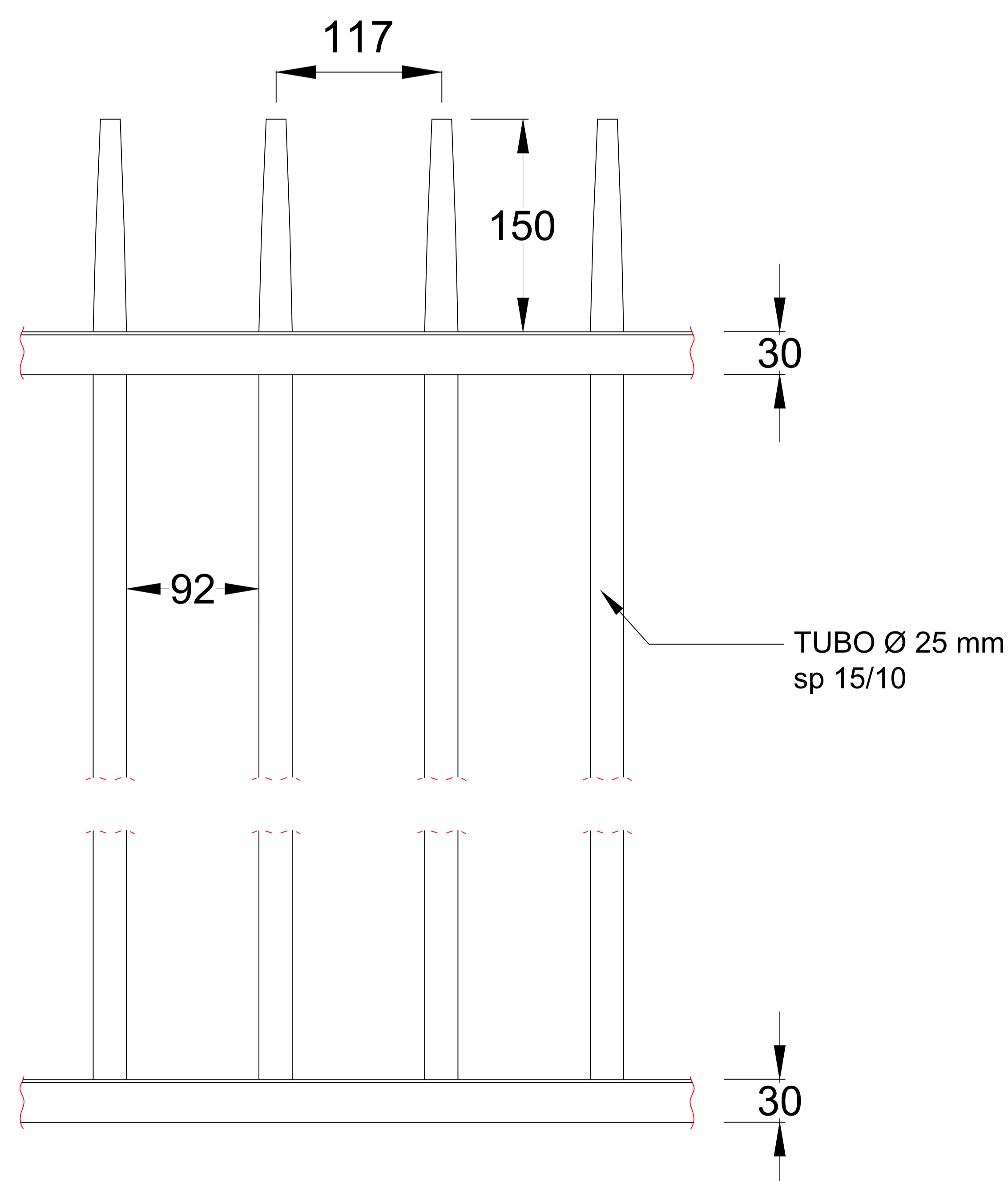

**ALFONSO
LORENZO**

RECINZIONE TROPEA 2000 H - Tubo Ø 25 mm
Piantana a Tassellare

APPROVATO DA:
EMESSO DA:

S. ALFONSO
Arch. Angeli

REV. 03-06-2019