

# Sistema Atlantis



[www.daliform.com](http://www.daliform.com)



Einwegschalungen für  
Belüftungshohlräume



**daliform**  
GROUP  
Building Innovation © Creatori dell'Iglù®

LEGENDE:



Wasser, Auffangbecken



Luft, Feuchtigkeit



Radon



Kühlzellen



Durchlässe für Benutzer



Fundamente



Zertifizierungen



Ökologische



TELEFONZENTRALE  
Telefon +39 0422 2083



SEKRETARIAT VERKAUF AUSLAND  
[export@daliform.com](mailto:export@daliform.com)



TECHNISCHES SEKRETARIAT  
[tecnico@daliform.com](mailto:tecnico@daliform.com)



Verstellbare Höhe von 56 cm bis 300 cm



## Sistema Atlantis

**Atlantis** ist ein hoch entwickeltes System zur Herstellung von Zwischenräumen im Allgemeinen, Belüftungshohlräumen und belüfteten Fußböden bei der Konstruktion und Renovierung von Privat- und Industriegebäuden, desweiteren von Sammelbecken, Dispersionsbecken, wabenförmige Gründungsplatten und Kühlzellen mit niedriger Temperatur.

Das System **Atlantis** wird eingesetzt, wenn die Tiefe des Belüftungshohlraums der des Zwischenraums die Verwendung der klassischen Schalungen Iglu® nicht erlaubt, hier hat man den Vorteil eines konstanten Durchmessers der Heberohre, die den Betonverbrauch für das Füllen reduziert. Die wichtigsten Merkmale des Systems sind Schnelligkeit, Einfachheit und Wirtschaftlichkeit.

Außerdem erhält man mit **Atlantis** einen Hohlraum mit angeglicherer Dampfbarriere für den Fußboden, der falls er mit ins Freie führende Rohrleitungen belüftet ist, ein Mittel zur Ableitung des im Boden enthaltenen Radons ist.





## Vorteile

- Leichte Aufstellung durch die leichte und einfache Montage durch Einstecken der Elemente, mit einer Zeiteinsparung von bis zu 80%.
- Minimaler Betonverbrauch für das niveaugleiche Füllen dank der niedrigen Haubenform, die einen maximalen Widerstand bei minimaler Sohlenstärke bietet.
- Durch das Rohrsystem kann jede beliebige Höhe bis zu 3 m an die Baustelle geliefert werden
- Wenn man die Pfeiler entsprechend verstärkt, können beachtliche Lasten getragen werden.
- Anpassung außerwinkliger Räume mit Zuschnitt der Elemente ohne stanzen.
- Durchführung der Analgen unter den Fußböden in alle Richtungen: orthogonal und quer.
- Wenn es zusammen mit den Einwegverschalungen Muro verwendet wird, kann man zusammen mit der oberen Sohle umlaufende und mittlere Hubtrennwände anlegen, damit entfällt mit einer beachtlichen Zeiteinsparung das Ausschalen.
- Volle Belüftung des Raums und Luftströme in alle Richtungen.
- Einfaches Management des Materials in der Baustelle, da es nur wenig Platz beansprucht und witterungsbeständig ist.

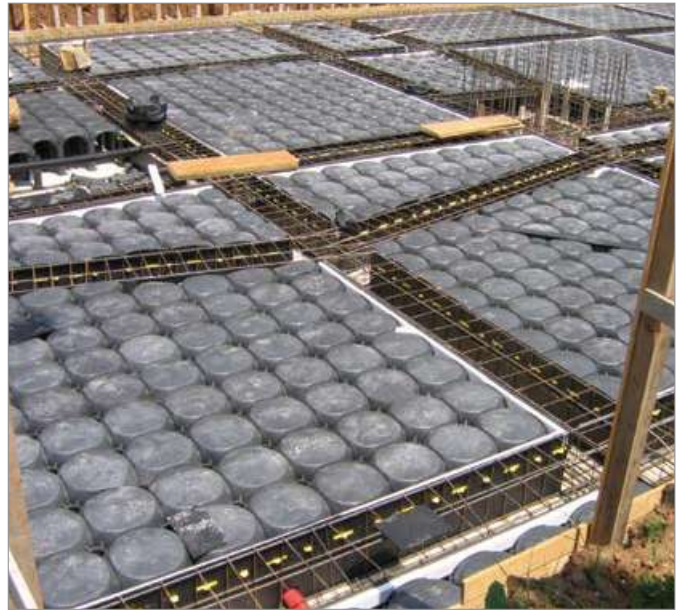

System Atlantis zusammen mit Schalung Muro



Anpassung an unterschiedliche Geometrien dank Kompensationszubehör



Durchführung der Analgen unter den Fußböden in alle Richtungen



Perfekte seitliche Okklusion dank Zubehör



Leichte Aufstellung





Rampen



Höhe ausgleichen

## Anwendungen

Atlantis ist das System zur Herstellung von Belüftungshohlräumen mit hoher Stärke. Es kann für die Anlagenverteilung und technologische Netze unter den Fußböden verwendet werden, ohne sie im Estrich zuzuschütten. Es eignet sich zur Herstellung von thermisch isolierten Hohlräumen für Zellen mit oder ohne Zwangsbelüftung. Es ist die ideale Lösung zur Herstellung von Auffang- oder Dispersionsbecken und zur Neustrukturierung von Schwimmbädern. Dank den nach Maß lieferbaren Heberohren ist es das ideale System zur Herstellung geneigter Flächen oder Flächen mit mehreren Ebenen.

Benutzt man Atlantis zusammen mit der speziellen Schalung Muro ist es eine innovative, schnelle und wirtschaftliche Lösung zur Ausführung wabenförmiger und Hohlträger-Gründungsplatten (Supergründungsplatten). Ein reduzierter Beton- und Stahlverbrauch gestattet den Erhalt einer sehr hohen Steifigkeit auch bei wenig tragfähigen Böden.



Wohngebäude



Wurzelschutz der Bäume (Waterblock Holland)



Regenwassersammeltank

## Produktreihe System Atlantis

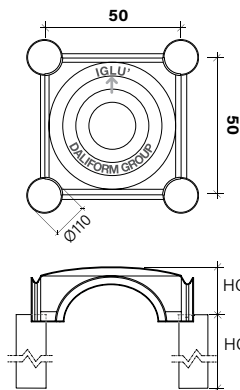

### Sistema **Atlantis 50 x 50 cm**



		H cm ▶	von H 56 bis H 80	von H 81 bis H 110
Nutzmaße bxb*	cm		50 x 50	50 x 50
Haubenhöhe HC	cm		16	16
Gewicht der Schalung	kg		1,680	1,680
Beinhöhe HG	cm		von 40 bis 64	von 65 bis 94
Rohrdurchmesser Ø 110 mm	m <sup>3</sup> /m <sup>2</sup>		von 0,048 bis 0,056	von 0,056 bis 0,068
Maße der Palette*		axbxh	110 x 110 x 250	110 x 110 x 250
		Gewicht kg	490	490
		Stück	300	300
		m <sup>2</sup>	75	75

\*Daten beziehen sich nur auf die Abdeckung. / Der Artikel ist wetterbeständig und kann draußen gelagert werden.

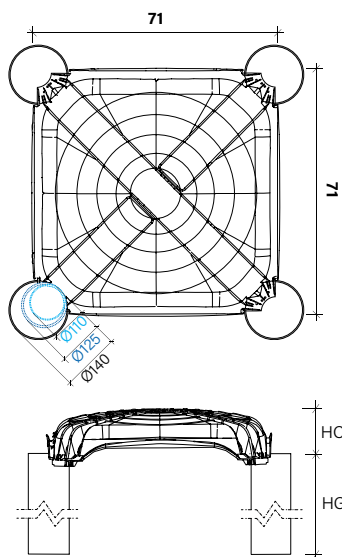

### Sistema **Atlantis 71 x 71 cm**



		H cm ▶	von H 56 bis H 80	von H 81 bis H 110
Nutzmaße bxb*	cm		71 x 71	71 x 71
Haubenhöhe HC	cm		15	15
Gewicht der Schalung	kg		3,093	3,093
Beinhöhe HG	cm		von 41 bis 65	von 66 bis 85
Rohrdurchmesser Ø 110 mm	m <sup>3</sup> /m <sup>2</sup>		von 0,041 bis 0,045	von 0,045 bis 0,049
Rohrdurchmesser Ø 125 mm	m <sup>3</sup> /m <sup>2</sup>		von 0,042 bis 0,048	von 0,048 bis 0,055
Rohrdurchmesser Ø 140 mm	m <sup>3</sup> /m <sup>2</sup>		von 0,045 bis 0,052	von 0,052 bis 0,061
Maße der Palette*		axbxh	79 x 149 x 259	79 x 149 x 259
		Gewicht kg	660	660
		Stück	230	230
		m <sup>2</sup>	115	115

\*Daten beziehen sich nur auf die Abdeckung. / Der Artikel ist wetterbeständig und kann draußen gelagert werden.

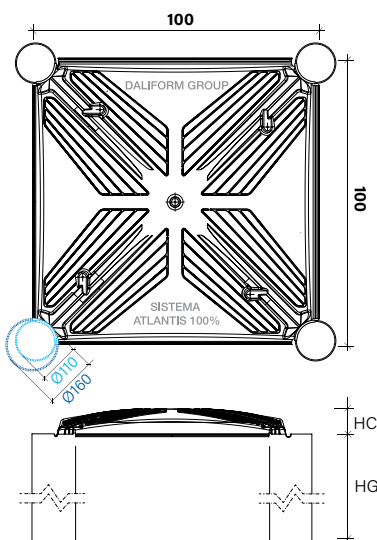

### Sistema **Atlantis 100 x 100 cm**



		H cm ▶	von H 56 bis H 80	von H 81 bis H 110
Nutzmaße bxb*	cm		100 x 100	100 x 100
Haubenhöhe HC	cm		12	12
Gewicht der Schalung	kg		10,164	10,164
Beinhöhe HG	cm		von 44 bis 68	von 69 bis 98
Rohrdurchmesser Ø 110 mm	m <sup>3</sup> /m <sup>2</sup>		von 0,038 bis 0,040	von 0,040 bis 0,043
Rohrdurchmesser Ø 160 mm	m <sup>3</sup> /m <sup>2</sup>		von 0,043 bis 0,047	von 0,047 bis 0,053
Maße der Palette*		axbxh	110 x 110 x 254	110 x 110 x 254
		Gewicht kg	700	700
		Stück	70	70
		m <sup>2</sup>	70	70

\*Daten beziehen sich nur auf die Abdeckung. / Der Artikel ist wetterbeständig und kann draußen gelagert werden.



von H 111 bis H 140	von H 141 bis H 170	von H 171 bis H 200	von H 201 bis H 230	von H 231 bis H 260	von H 261 bis H 300
50 x 50	50 x 50	50 x 50	50 x 50	50 x 50	50 x 50
16	16	16	16	16	16
1,680	1,680	1,680	1,680	1,680	1,680
von 95 bis 124	von 125 bis 154	von 155 bis 184	von 185 bis 214	von 215 bis 244	von 245 bis 284
von 0,068 bis 0,079	von 0,079 bis 0,089	von 0,089 bis 0,100	von 0,100 bis 0,111	von 0,111 bis 0,122	von 0,122 bis 0,136
110 x 110 x 250	110 x 110 x 250	110 x 110 x 250	110 x 110 x 250	110 x 110 x 250	110 x 110 x 250
490	490	490	490	490	490
300	300	300	300	300	300
75	75	75	75	75	75



von H 111 bis H 140	von H 141 bis H 170	von H 171 bis H 200	von H 201 bis H 230	von H 231 bis H 260	von H 261 bis H 300
71 x 71	71 x 71	71 x 71	71 x 71	71 x 71	71 x 71
15	15	15	15	15	15
3,093	3,093	3,093	3,093	3,093	3,093
von 86 bis 125	von 126 bis 155	von 156 bis 185	von 186 bis 215	von 216 bis 245	von 246 bis 285
von 0,049 bis 0,056	von 0,056 bis 0,061	von 0,061 bis 0,067	von 0,067 bis 0,072	von 0,072 bis 0,078	von 0,078 bis 0,085
von 0,055 bis 0,062	von 0,062 bis 0,069	von 0,069 bis 0,076	von 0,076 bis 0,082	von 0,082 bis 0,089	von 0,089 bis 0,099
von 0,061 bis 0,069	von 0,069 bis 0,078	von 0,078 bis 0,087	von 0,087 bis 0,095	von 0,095 bis 0,104	von 0,104 bis 0,116
79 x 149 x 259	79 x 149 x 259	79 x 149 x 259	79 x 149 x 259	79 x 149 x 259	79 x 149 x 259
660	660	660	660	660	660
230	230	230	230	230	230
115	115	115	115	115	115



von H 111 bis H 140	von H 141 bis H 170	von H 171 bis H 200	von H 201 bis H 230	von H 231 bis H 260	von H 261 bis H 300
100 x 100	100 x 100	100 x 100	100 x 100	100 x 100	100 x 100
12	12	12	12	12	12
10,164	10,164	10,164	10,164	10,164	10,164
von 99 bis 128	von 129 bis 158	von 159 bis 188	von 189 bis 218	von 219 bis 248	von 249 bis 288
von 0,043 bis 0,046	von 0,046 bis 0,049	von 0,049 bis 0,051	von 0,051 bis 0,054	von 0,054 bis 0,057	von 0,057 bis 0,060
von 0,053 bis 0,059	von 0,059 bis 0,065	von 0,065 bis 0,070	von 0,070 bis 0,076	von 0,076 bis 0,082	von 0,082 bis 0,088
110 x 110 x 254	110 x 110 x 254	110 x 110 x 254	110 x 110 x 254	110 x 110 x 254	110 x 110 x 254
700	700	700	700	700	700
70	70	70	70	70	70
70	70	70	70	70	70



## Annahmeder GZT-Berechnung

Basierend auf Atlantis-System 50x50 cm h100 cm mit Rohr Ø 110 mm

Annahme zur Last <sup>(1)</sup> kg/m <sup>2</sup>	Sohle cm	Netz Ø mm Netzmasche cmxcm	Dicke Magerbeton cm	Eigengewicht und Überlastungen <sup>(2)</sup> kg/cm <sup>q</sup>
3.000	4	Ø5 20 x 20	5	1,86
			10	0,67
			15	0,35
5.000	5	Ø6 20 x 20	5	1,07
			10	0,55
			15	0,34
10.000	6	Ø8 20 x 20	10	2,09
			15	1,06
			20	0,64
15.000	8	Ø8 15 x 15	15	1,57
			20	0,95
			25	0,64
20.000	10	Ø8 15 x 15	20	2,08
			25	1,25
			30	0,84

Basierend auf Atlantis-System 71x71 cm h100 cm mit Rohr Ø 125 mm

Annahme zur Last <sup>(1)</sup> kg/m <sup>2</sup>	Sohle cm	Netz Ø mm Netzmasche cmxcm	Dicke Magerbeton cm	Eigengewicht und Überlastungen <sup>(2)</sup> kg/cm <sup>q</sup>
1.000	5	Ø8 20 x 20	5	1,20
			10	0,50
			15	0,20
2.000	6	Ø8 15 x 15	5	2,40
			10	0,90
			15	0,40
4.000	8	Ø8 10 x 10	10	1,70
			15	0,80
			20	0,50
6.000	10	Doppelnetz Ø8 20 x 20	15	1,20
			20	0,70
			25	0,50
15.000	15	Doppelnetz Ø8 15 x 15	20	1,80
			25	1,20
			30	0,90

Basierend auf Atlantis-System 100x100 cm h100 cm mit Rohr Ø 160 mm

Annahme zur Last <sup>(1)</sup> kg/m <sup>2</sup>	Sohle cm	Netz Ø mm Netzmasche cmxcm	Dicke Magerbeton cm	Eigengewicht und Überlastungen <sup>(2)</sup> kg/cm <sup>q</sup>
500	5	Ø8 20 x 20	5	1,20
			10	0,50
			15	0,20
1.000	7	Ø8 20 x 20	5	2,10
			10	0,80
			15	0,40
2.000	10	Doppelnetz Ø8 20 x 20	10	1,50
			15	0,80
			20	0,50
5.000	15	Doppelnetz Ø8 20 x 20	20	1,90
			25	1,20
			30	0,80
10.000	20	Doppelnetz Ø10 20 x 20	20	2,30
			25	1,60
			30	1,10

<sup>(1)</sup> Kennwerte.

<sup>(2)</sup> Auslegungswerte.

Ausgehend von den verschiedenen Annahmen zur Überlastung und der Stärke, die die Sohle erhält, werden in der Tabelle die Druckwerte aufgeführt, die auf die Füße der Struktur wirken würden, abhängig von der (etwaigen) Stärke des Magerbetons.



## Aufstellungsart (Bilder und Zeichnungen beziehen sich auf Atlantis 50x50 cm mit Röhre Ø 110 mm)



Atlantis ist ein Produkt, das sich aus drei Grundelementen zusammensetzt: Schalung Atlantis H 16 cm (A), Rohr (B) Durchmesser 110 mm (außen) und einstellbare Höhe, köcherförmige Fuß (C) mit breiter Auflagefläche.

Der Tympanon ist als Zubehör als Seitenpuffer für die Schalung erhältlich.

Der Aufbau der Atlantis-Schalung ist sehr einfach: Dabei wird das Rohr in den Fuß eingeführt und die Atlantis-Schalung mit dem aktuellen Bajonettverschluss am anderen Ende des Rohrs befestigt. Jedes Teil ist näher an den Rillen eingehakt, die durch das Nut-Feder-System gebildet werden.

Es genügt, die Teile in horizontalen Reihen von links nach rechts mit dem aufgedrucktem Pfeil vom Arbeiter gesehen nach außen gerichtet, aufzustellen, am Ende jeder Reihe beginnt man wieder von vorn. Da Atlantis modular und leicht ist, kann jeder Arbeit bequem in aufrechter Stellung pro Stunde bis zu 30 qm montieren.

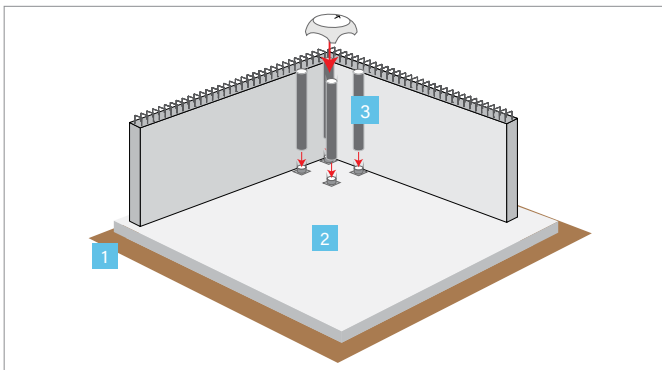

- 1 Vorbereitung des natürlichen Bodens.
- 2 Vorbereitung des Untergrundes mit Magerbeton, der nach der Überlast und der Tragfähigkeit des Bodens zu bemessen ist.
- 3 Installation des Atlantis-Systems (Fuß+Rohr+Schalung)

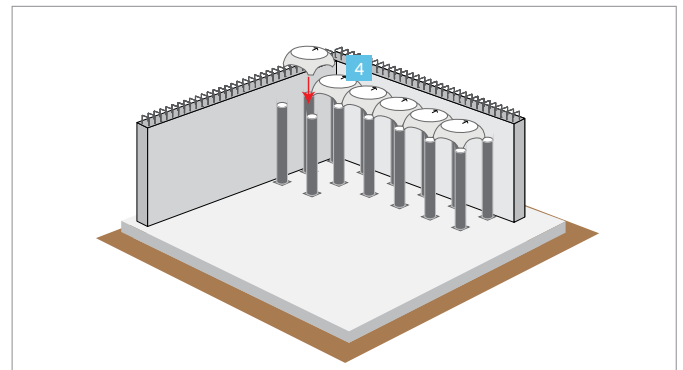

- 4 Stellen Sie die Elemente von links nach rechts auf; nachdem Sie eine Reihe fertig haben, fahren Sie mit der nächsten fort.

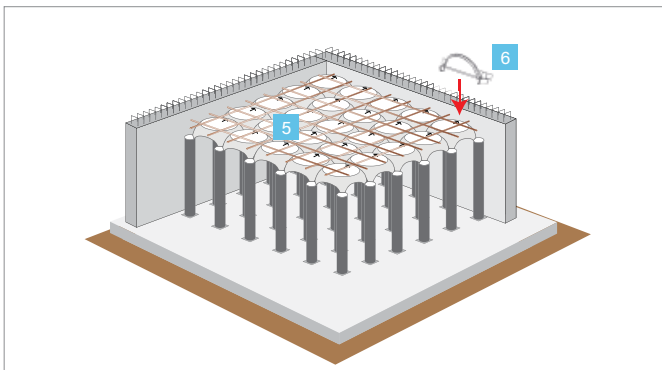

- 5 Verlegung des elektrogewebten Matte Ø 6 20x20, die auf den Schalungen aufliegt.
- 6 Legen Sie die Tympano zwischen Wand und Schalung.

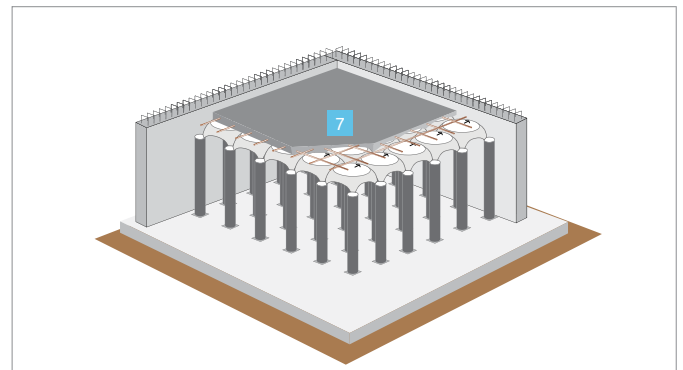

- 7 Füllen Sie die Atlantis-Röhren und bedecken Sie dann die Schalungen, bis das Projekt abgeschlossen ist.

Für die sachgerechte Herstellung und perfekte Ausführung des Belüftungshohlraum wird auf die Gebrauchsanleitung des Produkts verwiesen.

## Trockenmontageplan

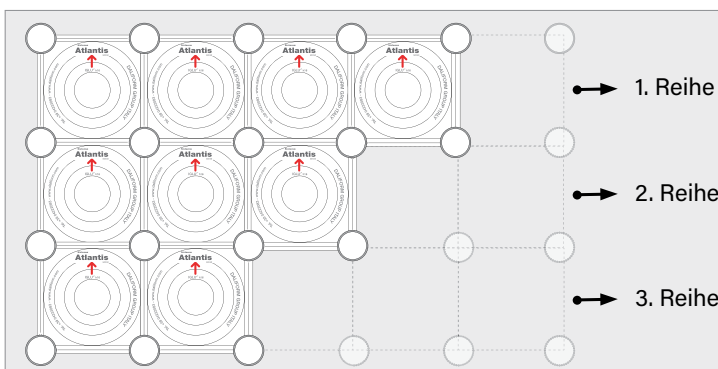

- 1 Das erste Element oben links auf der zu bearbeitenden Fläche positionieren, darauf achten, dass der Pfeil nach oben zeigt;

- 2 Die Elemente nacheinander in horizontalen Zeilen verbinden, dabei von links nach rechts und von oben nach unten gehen (so wie man normalerweise schreibt), wie auf der grafischen Darstellung auf der Haube eines jeden Teils zu erkennen ist.

# Zubehör

## Tympanon



Zubehör mit Kompensations- und Okklusionsfunktion, das in Kombination mit der Wand oder bei Bedarf verwendet werden kann.

Das Tympanon ist mit flexiblen vertikalen Lamellen ausgestattet, die auch bei Rauheit und Unregelmäßigkeiten der Wand perfekt an der Wand haften.

Das Zubehör besteht aus recyceltem PP (Alaplen®) und ist für alle Größen des Atlantis-Systems erhältlich: cm 50x50; 71x71 und 100x100.



Tympanon für Atlantis-System 50x50



Tympanon für Atlantis-System 71x71



Tympanon für Atlantis-System 100x100

Produkt für das System:	Gewicht der Schalung (kg)	Stücke pro Karton (Stücke)	Stücke pro Palette (Stücke/PAL)	Maße der Palette (cm)	Gewicht der Palette (kg/PAL)
<b>ATL 50</b>	0,175	84	2.520	100 x 120 x 255	486
<b>ATL 71 Ø110</b>	0,245	28	672	100 x 120 x 217	210
<b>ATL 71 Ø125</b>	0,261	28	672	100 x 120 x 217	220
<b>ATL 71 Ø140</b>	0,271	28	672	100 x 120 x 217	230
<b>ATL 100 Ø110</b>	0,395	100	400	80 x 120 x 115	200
<b>ATL 100 Ø160</b>	0,457	72	288	80 x 120 x 115	180

## Regal



Zubehör mit Kompensations- und Okklusionsfunktion, das verwendet werden soll, wenn die Abmessungen des Interventionsbereichs nicht einem exakten Vielfachen der Atlantis-Schalungsmessungen entsprechen.

Das Regalzubehör besteht aus recyceltem PP (Alaplen®) und ist für alle Größen des Atlantis-Systems erhältlich: 50x50 cm; 71x71 und 100x100.



Regal für Atlantis-System 50x50



Regal für Atlantis-System 71x71



Regal für Atlantis-System 100x100

Produkt für das System:	Gewicht der Schalung (kg)	Stücke pro Karton (Stücke)	Stücke pro Palette (Stücke/PAL)	Maße der Palette (cm)	Gewicht der Palette (kg/PAL)
<b>ATL 50</b>	0,223	48	1.440	100 x 120 x 255	115
<b>ATL 71</b>	0,299	60	240	80 x 120 x 115	115
<b>ATL 100</b>	0,546	72	288	80 x 120 x 115	200

## Eckelement



Winkelokklusionselement.

Universelles Element, das sich an alle im Atlantis-System verfügbaren Rohrdurchmesser anpasst.

Das Eckelement besteht aus recyceltem PP (Alaplen®) und ist für alle Größen des Atlantis-Systems erhältlich: 50x50 cm; 71x71 und 100x100.

Produkt für das System:	Gewicht der Schalung (kg)	Stücke pro Karton (Stücke)	Stücke pro Palette (Stücke/PAL)	Maße der Palette (cm)	Gewicht der Palette (kg/PAL)
<b>UNIVERSALE</b>	0,020	300	9.600	110 x 110 x 191	226

## Flansch



Zubehör mit Verstärkung- für Entschädigungsfunktion.

Der Flansch besteht aus recyceltem PP (Alaplen®) und ist für alle Größen des Atlantis-Systems erhältlich: cm 50x50; 71x71 und 100x100, aber nur mit Rohr Ø 110 mm.

Flanschttyp:	Gewicht der Schalung (kg)	Stücke pro Karton (Stücke)	Stücke pro Palette (Stücke/PAL)	Maße der Palette (cm)	Gewicht der Palette (kg/PAL)
<b>PER TUBO Ø 110 mm</b>	0,588	17	510	110 x 110 x 191	344

## Haken



Zubehör mit Verstärkung- für Entschädigungsfunktion.

Der Haken besteht aus recyceltem PP (Alaplen®) und ist für alle Größen des Atlantis-Systems erhältlich: cm 50x50; 71x71 und 100x100.

Produkt für das System:	Gewicht der Schalung (kg)	Stücke pro Karton (Stücke)	Stücke pro Palette (Stücke/PAL)	Maße der Palette (cm)	Gewicht der Palette (kg/PAL)
<b>UNIVERSALE</b>	0,099	80	2.560	110 x 110 x 255	283

## Vergütungspanel



Zubehör mit Kompensations- und Okklusionsfunktion.

Größe (cm)	Dicke (cm)	Gewicht der Schalung (kg)	Stücke pro Palette (Stücke/PAL)	Mq Palette (mq/PAL)	Maße der Palette (cm)	Gewicht der Palette (kg/PAL)
<b>200 x 500</b>	1	2,000	200	200	200 x 110 x 120	420

## Spacer



Der Spacer ist ein Zubehörteil, mit dem die Rechtwinkligkeit der Atlantis System-Rohre sichergestellt wird. Der Spacer besteht aus recyceltem PP (Alaplen®), das ist alle Größen des Atlantis-Systems erhältlich: 50x50 cm; 71x71 und 100x100 und kann nur mit dem UNIVERSAL-Fuß verwendet werden.

Produkt für das System:	Gewicht der Schalung (kg)	Stücke pro Karton (Stücke)	Stücke pro Palette (Stücke/PAL)	Maße der Palette (cm)	Gewicht der Palette (kg/PAL)
<b>ATL 50</b>	0,042	360	9.840	100 x 120 x 217	461
<b>ATL 71</b>	0,068	270	6.480	110 x 120 x 217	490
<b>ATL 100</b>	0,105	180	4.320	110 x 120 x 217	501

Das Atlantis 50x50-System benötigt, für jeden Quadratmeter, 8 Spacer.  
 Das Atlantis 71x71-System benötigt, für jeden Quadratmeter, 4 Spacer.  
 Das Atlantis 100x100-System benötigt, für jeden Quadratmeter, 2 Spacer.



## Anwendungsbeispiel: tiefe Fundamente auf mehreren Ebenen



Das System Atlantis gestattet die zentimetergenaue Höheneinstellung der Heberohre, die in verschiedenen Maßen an die Baustelle geliefert werden können. Auf diese Weise kann man problemlos, **wirtschaftlich und schnell** Strukturen herstellen, die unterschiedliche Höhen erfordern, wie beispielsweise Sohlen, geneigte Rampen und Sohlen mit mehreren Ebenen. Normalerweise werden Sohlen mit gleicher Höhe ausgeführt, man beginnt mit Fundamentfeldern auf unterschiedlichem Niveau (ein klassisches Beispiel sind die "umgedrehten T-Träger" oder Fundamente mit isolierten Bodenplatten), mit dem System Atlantis kann man diese Strukturen auf einfache Weise und ohne die reguläre Errichtung der Schalungen zu unterbrechen, ausführen. Das beschriebene System reduziert die Ausführungszeiten noch weiter, wenn es zusammen mit dem Zubehör Verschalung Muro verwendet wird.

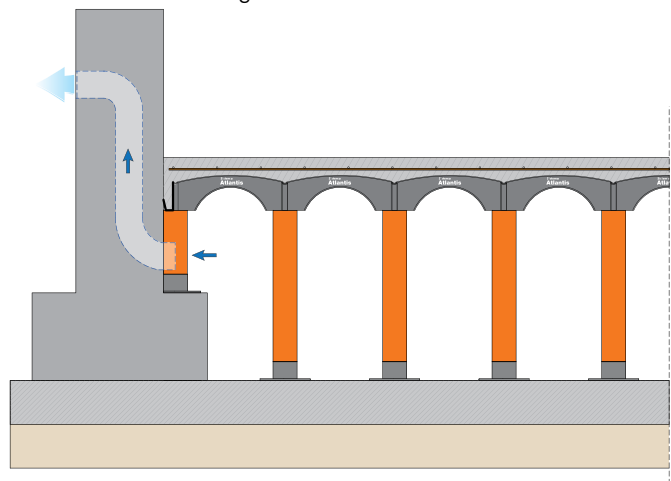

## Anwendungsbeispiel: Instandsetzung von Schwimmbädern



Es ist allgemein bekannt, dass ein schlecht bemessener Swimmingpool immer schwierig zu verwalten ist, als erstes hat man das Problem einer angepassten Wassererwärmung zu akzeptablen Kosten. Aus diesem Grund kann es vorkommen, dass man den Boden des Swimmingpools anheben muss, um die betreffende Wassermenge zu senken. Eine **schnelle und wirtschaftliche** Lösung des Problems ist das Erhöhen des Bodens unter Ausnutzung des Systems Atlantis und seiner hohen Widerstandsfähigkeit.

Da man das Heberohr auf den Zentimeter genau in der Höhe einstellen kann, ist es möglich ohne Schwierigkeiten Neigungen an Strukturen mit schrägem Boden und ausgeführter Fläche in unterschiedlicher Neigung herzustellen. Das System kann auch für Terrassierungen verwendet werden.

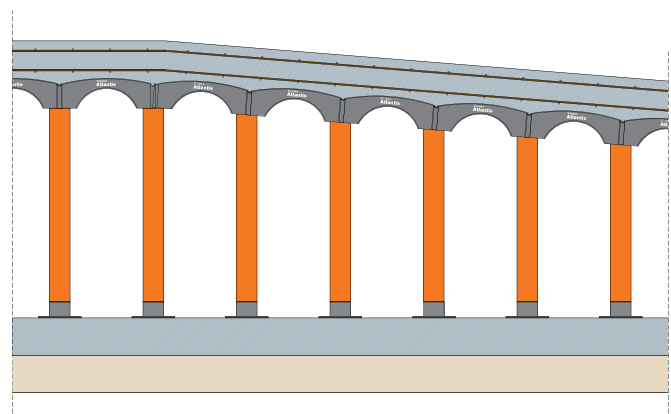

## Anwendungsbeispiel: Zufahrtsrampe

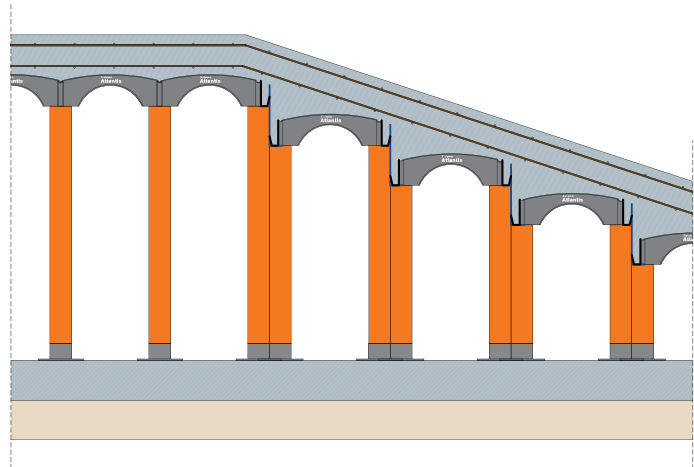

Mit dem System Atlantis kann man schnell und mit beachtlicher Materialeinsparung Zufahrtsrampen zu unterirdischen Räumlichkeiten konstruieren. Anstatt Material wie Sand, Kies oder Beton zu benutzen, kann man ein Fundament für die Rampe in der gleichen Höhe wie die daneben befindliche Struktur (Parkplatz) herstellen und einen Hohlraum mit befahrbarer Sohle bilden, die an der Außenseite geneigt ist. Die Systems Atlantis ermöglicht auch im Grundriss gekurvte Rampen.

Die Techniker der Daliform Group stehen Ihnen zur Verfügung und unterstützen Sie bei der Planung Ihres Belüftungshohlraums, auf Anfrage senden Sie Ihnen individuelle Studien mit Berechnungsnachweisen und Bauzeichnungen.

## Anwendungsbeispiel: Hohlträger-Gründungsplatte



Die Strukturen des Fundaments sollen die verschiedenen Verformungen ausgleichen, die durch die Ungleichmäßigkeit des Bodens und die ungleiche Lastverteilung entstehen und die Stabilität des Gebäudes sichern. Die letzteren stellen für die Integrität des Fundaments und der darüber befindlichen Struktur eine echte Gefahr dar. Wenn man nach den Merkmalen des Gebäudes und des Bodens, die am besten für die Lastenverteilung geeignete Fundamentart herausgefunden hat, wird das technische Problem ein wirtschaftliches, denn man versucht das kostengünstigste System zur Herstellung der gewählten Lösung herauszufinden.

Eine Lösung dieses Problems ohne Änderung der Struktur, ist die Ausführung einer Hohlträger-Gründungsplatte (oder mit Hohlkörpern). Man erhält eine wabenförmige Struktur, die sich aus zwei flachen Platten zusammensetzt, die durch beidseitig rechtwinklige Träger verbunden sind: die oberen und unteren Sohlen mit einer Stärke von 15-20 cm mit Verbindungsträger, die 70-120 cm hoch sind und deren Zwischenabstand nach den jeweiligen statischen Erfordernissen geändert werden kann. Mit den Schalungen

Iglu® oder Atlantis der Daliform Group in Verbindung mit den Panelen L-Plast oder der Schalung Muro kann man die Struktur der Gründungsplatte in nur Phasen fertigstellen; bzw. man schüttet die untere Sohle, auf der die Produkte der Daliform Group errichtet werden, anschließend schüttet man die Träger und die Verdichtungssohle in einem einzigen Durchlauf. Auf diese Weise kann man Fundamente mit sehr hoher Steifigkeit bei niedrigen Kosten herstellen.

Die Hauptaufgabe der Fundamentstrukturen, wie der vom System Atlantis vorgeschlagenen, ist die Verteilung der von den Pfeilern, Trennwänden und Mauern kommenden Lasten auf dem Boden und die gleichzeitige Bodenverankerung des Gebäudes, die die Stabilität garantiert. Bei Verwendung des Systems Atlantis kann man in einigen Fällen die Fundamentpfähle beseitigen, die bei anderen baulichen Lösungen erforderlich sind.

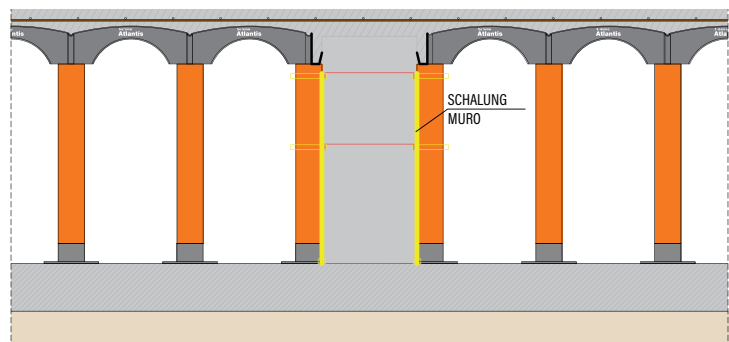

## Kompensation

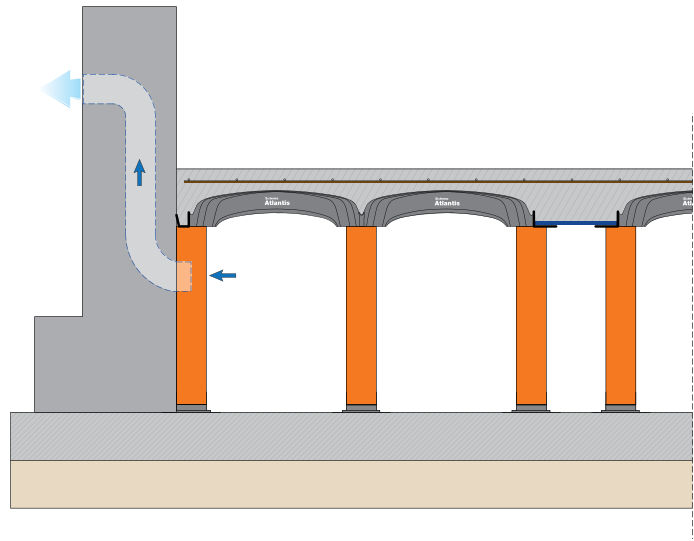

Konstruktionsdetails, die verschiedene Lösungen zur Kompensation von Strukturen für den Fall veranschaulichen, dass die Innenabmessungen des Kriechraums keine exakten Vielfachen der Atlantis-Schalung sind.

## Zertifizierungen und Produkttests



- Zertifikat der baulichen Technik ausgestellt vom Technical and Test Institute for Constructions Prague (Czech Republic).
- Zertifikat der baulichen Technik ausgestellt von der Agency for Quality Control and Innovation in Building (Hungary).
- Hygienic Certificate ausgestellt vom National Institute of Hygiene (Poland).
- Schalltest nach den Normen DIN.
- Von der Universität Padua zertifizierte Zugfestigkeitstestreihe.

## Technisches Büro Daliform Group



### DURCHFÜHRBARKEITSSTUDIE

Vordimensionierung und Optimierung der Strukturen, alternative und/oder verbessernde Vorschläge, Inzidenzschätzung der Material- und Arbeitskosten, Kostenanalyse. Beurteilung der Zwangsbelüftung bei Kühlzellen.

### BERECHNUNGSNACHWEISE

Bestätigende Nachweise für die Leistungen der Bausysteme der Daliform Group.

### UNTERSTÜTZUNG BEI DER AUSFÜHRENDEN PLANUNG

Dem Professionisten bei der Planung zur Seite stehen. Auf Anfrage kann ein Errichtungsplan der Verschalungen mit Liste der notwendigen Produkte zur Ausführung der Arbeiten und des Zubehörs zugestellt werden.

### ASSISTENZ IN DER BAUSTELLE

Falls erforderlich kann das technische Team auf der Baustelle sein, um dem Bauunternehmen bei der Ausführung behilflich zu sein.



Die technische Beratung ist ausschließlich für die Bausysteme der Daliform Group. Zur Kontaktaufnahme mit dem technischen Büro: Tel. +39 0422 2083 - tecnico@daliform.com. Damit die technischen Produktkarten, das Informationsmaterial, Fotografien und Fallstudien immer auf dem neuesten Stand sind, auf der Website [www.daliform.com](http://www.daliform.com) nachsehen.



## Photogallery



Istanbul Flughafen

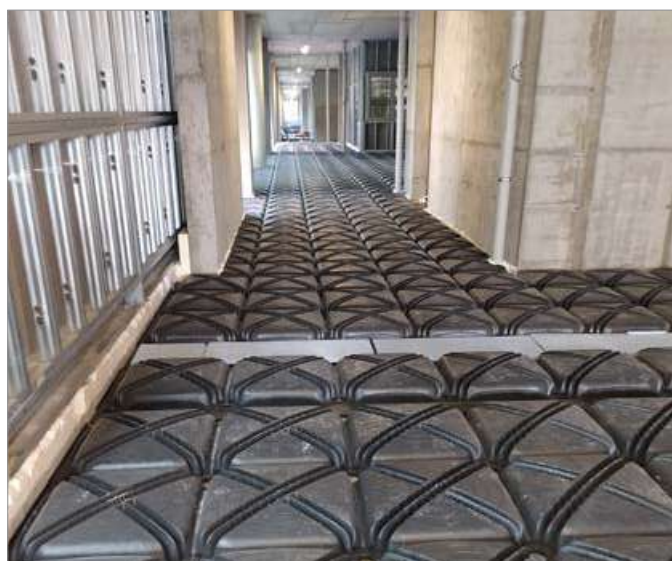

Belüftungshohlraum für Industriegebäude



Agile Handhabung auf der Baustelle



Belüftungshohlraum für Wohngebäude



Mercedes Benz - New Jersey



Photogallery



Belüftungshohlraum für Wohngebäude



Belüftungshohlraum für Industriegebäude



Belüftungshohlraum für Wohngebäude



Instandsetzung des Bahnsteigs der U-Bahn



Wurzelschutz der Bäume (Waterblock Holland)



Atlantis-System und Beton up - monolithische Decke unterstützt vom Umfang





Requalifizierung der Stadt



Flughafen



Regenwassersammeltank



Belüftungshohlraum für Industriegebäude



Renovierung



Belüftungshohlraum für Sanitärgebäude



## Punkte des Leistungsverzeichnisses

Herstellung eines Belüftungshohlraums über eine Gesamthöhe von \_\_\_\_\_ cm mit Lieferung und Aufstellung vor Ort von Schalungen aus wiederverwertetem Kunststoff des Systems Atlantis der Daliform Group, das aus modularen Schalungen besteht, die vor Ort trocken für eine begehbare selbsttragende Plattform aufgestellt wird, auf die Beton C25/30 für die Füllung der Schalung bis zu ihrem oberen Ende (glatt) geschüttet wird, sowie Ausführung einer oberen Sohle von \_\_\_\_\_ cm, bewehrt mit einer elektrogeschweißten Matte Ø \_\_\_\_\_ cm, Maschenweite 20 x 20 cm, mit Putzbrett nivelliert und gezogen.

Das Atlantis-System soll bestehen aus wiederverwerteten Kunststoffschalungen wie Iglu® mit einer konvexen Abdeckung mit den Abmessungen 50x50 cm, H 16 cm und Röhren Ø110 mm, H \_\_\_\_\_ cm, komplett mit fuß, auf dem nach dem Trocknen gelaufen werden kann, mit einer garantierten Bruchfestigkeit bis 200 kg in Verbindung mit dem Bogenmittelpunkt mit einer 8 x 8 cm Klemme.

oder

Das Atlantis-System soll bestehen aus wiederverwerteten Kunststoffschalungen wie Iglu® mit einer konvexen Abdeckung mit den Abmessungen 71x71 cm, H 15 cm und Röhren Ø110 (oder Ø125 oder Ø140) mm, H \_\_\_\_\_ cm, komplett mit fuß, auf dem nach dem Trocknen gelaufen werden kann, mit einer garantierten Bruchfestigkeit bis 200 kg in Verbindung mit dem Bogenmittelpunkt mit einer 8 x 8 cm Klemme.

oder

Das Atlantis-System soll bestehen aus wiederverwerteten Kunststoffschalungen wie Iglu® mit einer konvexen Abdeckung mit den Abmessungen 100x100 cm, H 12 cm und Röhren Ø110 (oder 160) mm, H \_\_\_\_\_ cm, komplett mit fuß, auf dem nach dem Trocknen gelaufen werden kann, mit einer garantierten Bruchfestigkeit bis 200 kg in Verbindung mit dem Bogenmittelpunkt mit einer 8 x 8 cm Klemme.

Schalungen aus wiederverwertetem Kunststoff, wie Iglu®, für den Bau des Atlantis-Systems, muss in "ALAPLEN® CP30" hergestellt werden, verströmt keine schädlichen Stoffe, verfügt über eine Umweltverträglichkeitszertifizierung und wird von einem Unternehmen nach den internationalen Standards UNI EN ISO 9001 (Qualität), UNI EN ISO 14001 (Umwelt); UNI EN ISO 45001 (Sicherheit) and SA 8000 (Soziale Verantwortung) gefertigt.

Der Lieferant der Schalungen wie Iglu®, für den Bau des Atlantis-Systems, muss außerdem das Produktzertifikat einer EOTA (European Organisation for Technical Approvals)-Mitgliederbehörde bereitstellen.

Einschließlich Zubehör, Abfälle, Schnitte und alle anderen Unkosten: \_\_\_\_\_ /qm \_\_\_\_\_

## Kostenübersicht für Lieferung und Ortschüttung

Beispiel bezieht sich auf das Atlantis-System 100x100 cm mit Röhre Ø 110 mm

Nr.	Punkt	M.E.	Menge	Einzelpreis	Gesamt
1	Lieferung der Schalung Atlantis L 100 x B 100 x H 12 cm	qm	1		
2	Lieferung des Rohrs Ø 110 mm mit Fuß	Anz.	4		
3	Trockenaufstellung des Systems Atlantis auf dem Untergrund	H/qm	0,05		
4	Lieferung und Verlegen der elektrogeschweißten Lagermatte Ø 6/20x20 cm	kg/qm	2,328		
5	Lieferung und Schüttung Beton C25/30 - Schalung bis oben gefüllt	m³/qm	0,034		
6	Lieferung und Schüttung C25/30 - Füllen der Rohre*	m³/qm			
7	Lieferung und Schüttung C25/30 - obere Sohlendicke	m³/qm			

\* 0,036 m²/m³ pro ml des Rohrs

**Gesamtkosten €/qm**

## Logistik - Kapazität in Paletten

TRANSPORTMITTEL	ANZ. PALETTEN ATL 50x50	ANZ. PALETTEN ATL 71x71	ANZ. PALETTEN ATL 100x100	
Zugfahrzeug (8,20/9,60x2,45)	14/16	15/18	14/16	
Anhänger (6,20x2,45)	10	12	10	
Zugf.+Anh. Typ "BIG" (8,40+7,20x2,45)	14+12	15+12	14+12	
Lastkraftwagen (13,60x2,45)	24	27	24	
Container mit 20 feet	10*	10*	10*	
Container mit 40 feet	22*	24*	20*	

\* Die Qm. der Paletten ändern sich mit der Typologie der Container.

*Die in diesem Katalog enthaltenen Informationen können geändert werden. Es ist wichtig, die Bestätigung oder die aktualisierten Informationen von der Firma DALIFORM GROUP zu erbitten. Sie hat das Recht, jederzeit ohne Vorankündigung Umänderungen vorzunehmen. In Anbetracht des wiederverwerteten Materials ist zu sagen, dass es Toleranzgrenzen gibt, die durch Umweltfaktoren entstehen.*



www.daliform.com

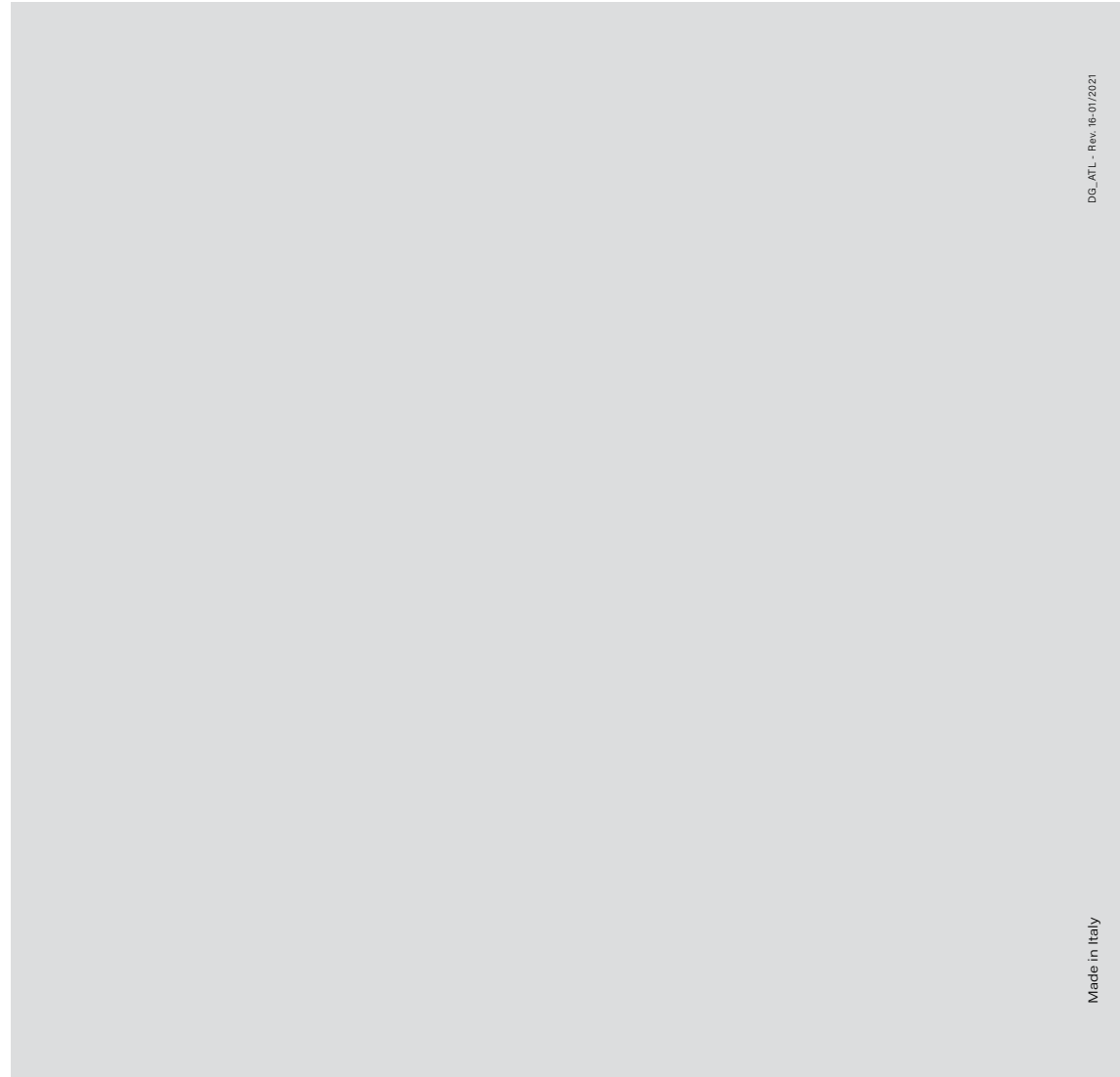

DG\_ATL - Rev. 16-01/2021

Made in Italy

**daliform**  
 GROUP  
 Building Innovation © Creatori dell'Iglù®



Tel. +39 0422 2083 - Fax +39 0422 800234  
 export@daliform.com - www.daliform.com  
 Via Postumia Centro, 49 - 31040  
 Gorgo al Monticano (TV) - Italien



Certified Management System UNI EN ISO 9001,  
 UNI EN ISO 14001, UNI EN ISO 45001, SA 8000

Mitglied der  
 GBC Italien

Rating di legalità: ★★+

